

1 **AREA DE MUELLE**
1:50

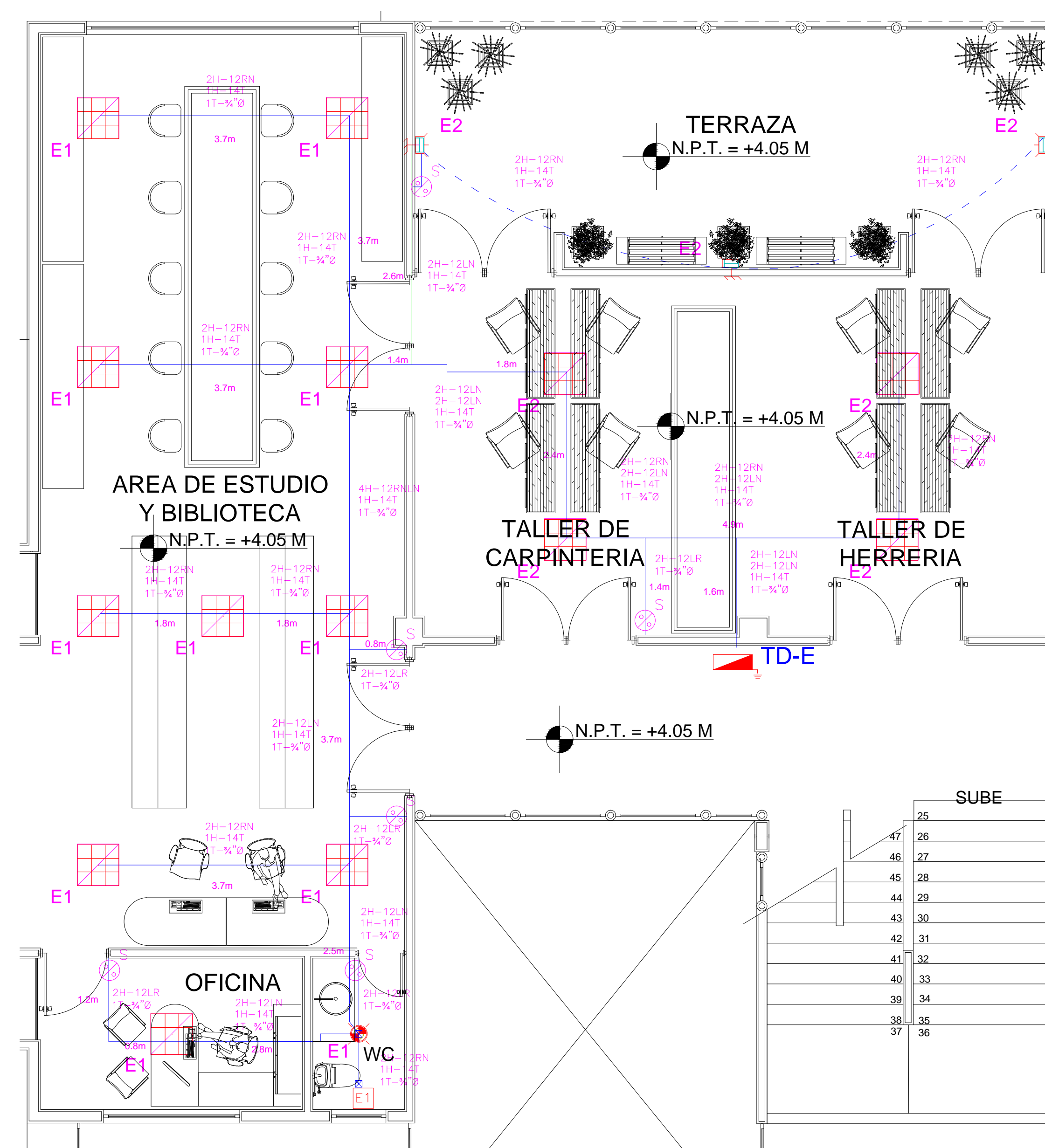

2 **BIBLIOTECA Y TALLER DE CARPINTERIA**
1:50

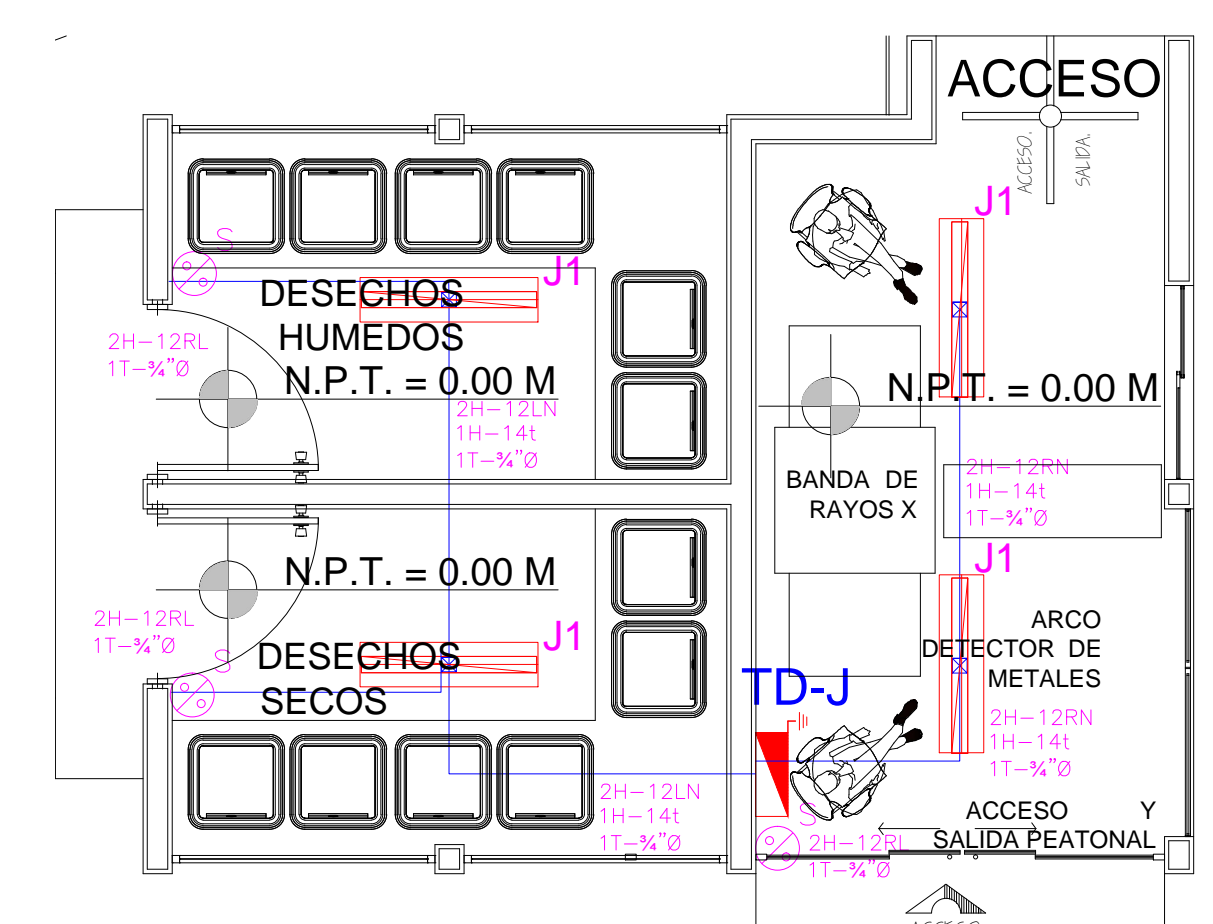

3 **CASETA DE ACCESO**
1:50

- ### SIMBOLOGIA
- TUBERIA CONDUIT GALVANIZADA SERVICIO LIGERO, EN FALSO PLAFON.
 - TUBERIA CONDUIT DE PVC SERVICIO PESADO, EN MURO LADRELO Y/O EN FIRME DE CONCRETO.
 - LUMINARIA SPOT TIPO DOWNLIGHT, PANEL DE LED INTEGRADO AL EQUIPO, CONSUMO TOTAL DE 15W, CATALOGO 220-OAC-15W.
 - LUMINARIA EMPOTRADA TIPO TROFFER, PANEL DE LED INTEGRADO AL EQUIPO, CONSUMO TOTAL DE 36W, 120277 VCA, CATALOGO 190-CAC-36-1404.
 - LUMINARIA HERMETICA TIPO SOBREPONER, PANEL DE LED INTEGRADO AL EQUIPO, CONSUMO TOTAL DE 40W, 120277 VCA, CATALOGO 190-CAC-40-45.
 - CAJA REGISTRO ELECTRICA.
 - APAGADOR SENCILLO COLOR BLANCO CAT. E2001, CON TAPA IVENTANA, ESN1 - MCA MODBUS.
 - EXTRACTOR DE AIRE 127V, 1F, 30W.
 - TABLERO DE DISTRIBUCION.
- NOMENCLATURA DE EQUIPOS:
TD: TABLERO DE DISTRIBUCION
- NOTA: VER DETALLES A PLANO APIMAN-PL-43-37-15



REVISIONES			
No.	FECHA	CONCEPTO	FIRMA

SCT
SECRETARIA DE COMUNICACIONES Y TRANSPORTES

COORDINACION GENERAL DE PUERTOS Y MARINA MERCANTE

DIRECTOR GENERAL DE PUERTOS	DIRECTOR DE OBRAS MARITIMAS Y DRAGADO	SUBDIRECTOR DE CONSTRUCCION Y SUPERVISION DE CONTROL DE OBRAS
LIC. ALEJANDRO HERNANDEZ C.	ARO. ARTURO PEREZ CASTRO	ING. ENRIQUE ALVAREZ GONZALEZ

MANZANILLO
COORDINACION GENERAL DE PUERTOS Y MARINA MERCANTE









Administracion Portuaria Integral de Manzanillo S.A. de C.V.

DIRECTOR GENERAL	GERENTE DE INGENIERIA	SUBGERENTE TECNICO DE PROYECTOS	SUBGERENTE DE CONSTRUCCION Y MANTENIMIENTO
JORGE RUBEN BUSTOS ESPINO VICEALMIRANTE	JULIO CESAR HUERTA FLORES INGENIERO	OSCAR LOPEZ MIRANDA INGENIERO	DANIEL ANGUIANO BURGUETE INGENIERO

PLANO DE REFERENCIA 1:	PLANO DE REFERENCIA 1:
ARCHIVO: APIMAN-PL-43-42-15.dwg	ARCHIVO: APIMAN-PL-43-42-15.dwg
FECHA: ABRIL 2015	FECHA: ABRIL 2015
IMPRESION: ABRIL 2015	IMPRESION: ABRIL 2015
REVISO: ING. OSCAR LOPEZ MIRANDA	REVISO: ING. OSCAR LOPEZ MIRANDA
ELABORO Y DIBUJO: ING. OSCAR LOPEZ MIRANDA	ELABORO Y DIBUJO: ING. OSCAR LOPEZ MIRANDA

PLANO :	EDIFICIO CUMAR, MANZANILLO, COL.
DISTRIBUCION GENERAL DE ALUMBRADO CASETA DE SURIDAD, TALLER DE MANTEN., BODEGA PLANTA BAJA	
APIMAN-PL-43-42-15	

SIMBOLOGIA

-  TUBERIA CONDUIT GALVANIZADA SERVICIO LIGERO, EN FALSO PLAFON.
-  TUBERIA CONDUIT DE PVC SERVICIO PESADO, EN MURO LADRILLO Y/O EN FIRME DE CONCRETO.
-  LUMINARIA SPOT TPO DOWNLIGHT, PANEL DE LED INTEGRADO AL EQUIPO, CONSUMO TOTAL DE 19W CATALOGO 220-04C-19W
-  CAJA REGISTRO ELECTRICA
-  EXTRACTOR DE AIRE 12V, 1F, 35W
-  APAGADOR SENCILLO COLOR BLANCO CAT. E2001, CON TAPA 1VENTANA, EDCI, ICA, MODBUS
-  APAGADOR DOBLE COLOR BLANCO CAT. E2001, CON TAPA 2VENTANAS, EDCI, ICA, MODBUS
-  APAGADOR DE ESCALERA COLOR BLANCO CAT. E2003, CON TAPA 1VENTANA, EDCI, ICA, MODBUS
-  TABLERO DE DISTRIBUCION
- NOMENCLATURA DE EQUIPOS:**
TD: TABLERO DE DISTRIBUCION
- NOTA: VER DETALLES A PLANO APIMAN-PL-43-37-15

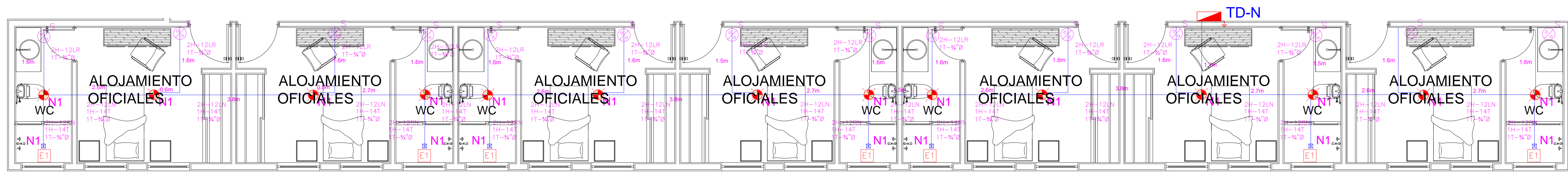
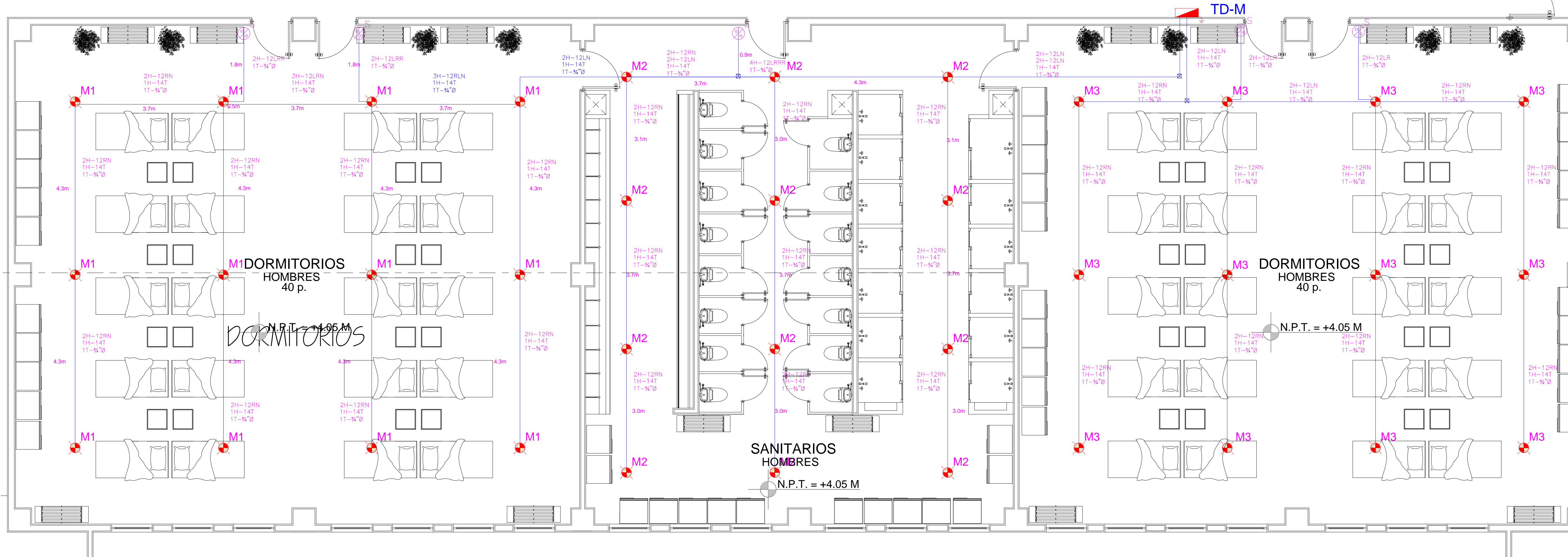

1 DISTRIBUCION GENERAL
1:50



REVISIONES			
No.	FECHA	CONCEPTO	FIRMA

SCT
SECRETARIA DE COMUNICACIONES Y TRANSPORTES

COORDINACION GENERAL DE PUERTOS Y MARINA MERCANTE

DIRECTOR GENERAL DE PUERTOS	DIRECTOR DE OBRAS MARITIMAS Y DRAGADO	SUBDIRECTOR DE CONSTRUCCION Y SUPERVISION DE CONTROL DE OBRAS
LIC. ALEJANDRO HERNANDEZ C.	ARO. ARTURO PEREZ CASTRO	ING. ENRIQUE ALVAREZ GONZALEZ

MANZANILLO
COORDINACION GENERAL DE PUERTOS Y MARINA MERCANTE

Administracion Portuaria Integral de Manzanillo S.A. de C.V.











DIRECTOR GENERAL	GERENTE DE INGENIERIA	SUBGERENTE TECNICO DE PROYECTOS	SUBGERENTE DE CONSTRUCCION Y MANTENIMIENTO
JORGE RUBEN BUSTOS ESPINO VICEALMIRANTE	JULIO CESAR HUERTA FLORES INGENIERO	OSCAR LOPEZ MIRANDA INGENIERO	DANIEL ANGUIANO BURGUETE INGENIERO

PLANO DE REFERENCIA 1:	PLANO DE REFERENCIA 1:
ARCHIVO:	APIMAN-PL-43-43-15.dwg
FECHA:	ABRIL 2015
IMPRESION:	ABRIL 2015
REVISO:	ING. OSCAR LOPEZ MIRANDA
ELABORO Y DIBUJO:	ING. OSCAR LOPEZ MIRANDA

PLANO :	EDIFICIO CUMAR, MANZANILLO, COL.
DISTRIBUCION GENERAL DE ALUMBRADO ALOJAMIENTO PARA OFIC. Y DORMITORIOS PLANTA PRIMER NIVEL	
APIMAN-PL-43-43-15	

C:\Users\jorge\Documents\Proyectos\APIMAN\43-43-15.dwg, 03/04/2015 10:56:00 AM, 2015 1:50 P.M.

SIMBOLOGIA

-  TUBERIA CONDUIT GALVANIZADA SERVICIO LIGERO, EN FALSO PLAFON.
 -  TUBERIA CONDUIT DE PVC SERVICIO PESADO, EN MURO LADRILLO Y/O EN FIRME DE CONCRETO.
 -  LUMINARIA SPOT TIPO DOWNLIGHT, PANEL DE LED INTEGRADO AL EQUIPO, CONSUMO TOTAL DE 19W, CATALOGO 020-04C-19W.
 -  LUMINARIA EMPOTRADA TIPO TROFFER, PANEL DE LED INTEGRADO AL EQUIPO, CONSUMO TOTAL DE 36W, 120277 VCA, CATALOGO 150-04C-621-N24.
 -  CAJA REGISTRO ELECTRICA.
 -  EXTRACTOR DE AIRE 12V, 1F, 35W.
 -  APAGADOR SENCILLO COLOR BLANCO CAT. E2001, CON TAPA 2 VENTANA, ENQ. MCA MOBIUS.
 -  APAGADOR DOBLE COLOR BLANCO CAT. E2001, CON TAPA 2 VENTANA, ENQ. MCA MOBIUS.
 -  APAGADOR DE ESCALERA COLOR BLANCO CAT. E2003, CON TAPA 1 VENTANA, ENQ. MCA MOBIUS.
 -  TABLERO DE DISTRIBUCION.
- NOMENCLATURA DE EQUIPOS:
 TD: TABLERO DE DISTRIBUCION
- NOTA: VER DETALLES A PLANO APIMAN-PL-43-37-15

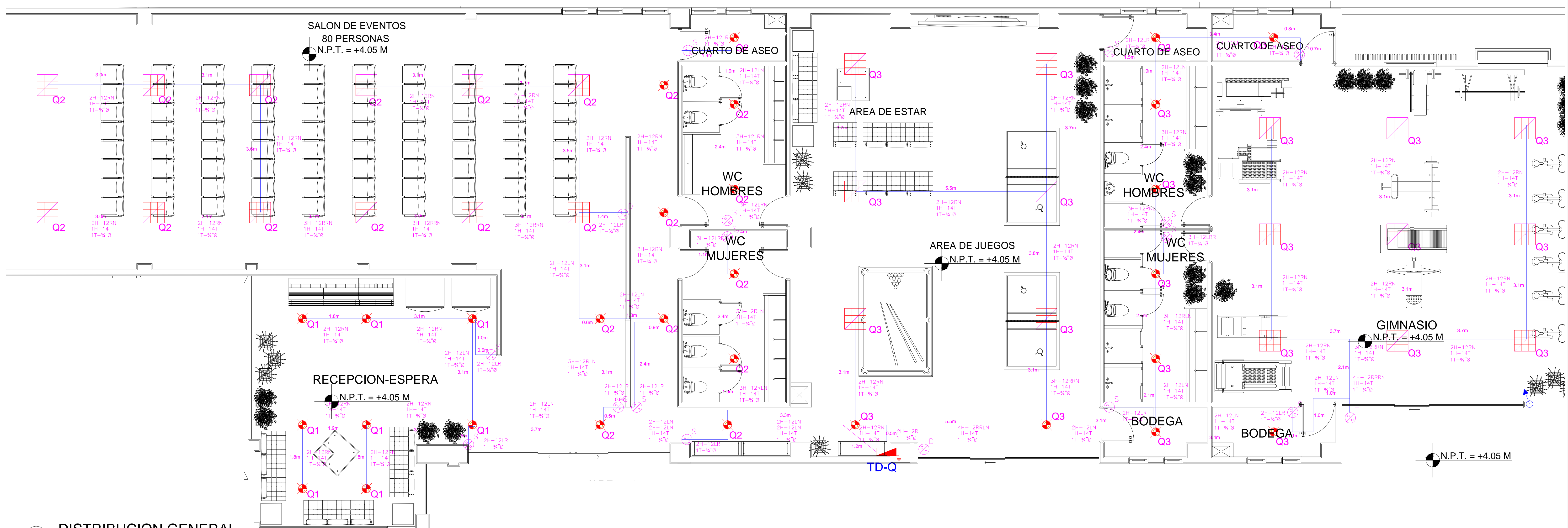

1 **DISTRIBUCION GENERAL**
1:50



REVISIONES			
No.	FECHA	CONCEPTO	FIRMA

SCT
SECRETARIA DE COMUNICACIONES Y TRANSPORTES

COORDINACION GENERAL DE PUERTOS Y MARINA MERCANTE

DIRECTOR GENERAL DE PUERTOS	DIRECTOR DE OBRAS MARITIMAS Y DRAGADO	SUBDIRECTOR DE CONSTRUCCION Y SUPERVISION DE CONTROL DE OBRAS
LIC. ALEJANDRO HERNANDEZ C.	ARO. ARTURO PEREZ CASTRO	ING. ENRIQUE ALVAREZ GONZALEZ

MANZANILLO
COORDINACION GENERAL DE PUERTOS Y MARINA MERCANTE

Administracion Portuaria Integral de Manzanillo S.A. de C.V.

DIRECTOR GENERAL	GERENTE DE INGENIERIA	SUBGERENTE TECNICO DE PROYECTOS	SUBGERENTE DE CONSTRUCCION Y MANTENIMIENTO
JORGE RUBEN BUSTOS ESPINO VICEALMIRANTE	JULIO CESAR HUERTA FLORES INGENIERO	OSCAR LOPEZ MIRANDA INGENIERO	DANIEL ANGUIANO BURGUETE INGENIERO







PLANO DE REFERENCIA 1:	
PLANO DE REFERENCIA 1:	
ARCHIVO:	APIMAN-PL-43-44-15.dwg
FECHA:	ABRIL 2015
IMPRESION:	ABRIL 2015
REVISO:	ING. OSCAR LOPEZ MIRANDA
ELABORO Y DIBUJO:	ING. OSCAR LOPEZ MIRANDA

PLANO :
EDIFICIO CUMAR, MANZANILLO, COL.

DISTRIBUCION GENERAL DE ALUMBRADO
SALON DE EVENTOS, AREA DE JGOS., BAÑOS PLANTA PRIMER NIVEL

APIMAN-PL-43-44-15

SIMBOLOGIA

-  TUBERIA CONDUIT GALVANIZADA SERVICIO LIGERO, EN FALSO PLAFON.
 -  TUBERIA CONDUIT DE PVC SERVICIO PESADO, EN MURO LADRILLO Y/O EN FIRME DE CONCRETO.
 -  LUMINARIA SPOT TPO DOWNLIGHT, PANEL DE LED INTEGRADO AL EQUIPO, CONSUMO TOTAL DE 15W, CATALOGO 220-04C-15W.
 -  CAJA REGISTRO ELECTRICA
 -  APAGADOR SENCILLO COLOR BLANCO CAT. E2001, CON TAPA VENTANA, EMT. MCA, MODBUS.
 -  TABLERO DE DISTRIBUCION
- NOMENCLATURA DE EQUIPOS:
 TD: TABLERO DE DISTRIBUCION
 NOTA: VER DETALLES A PLANO APIMAN-PL-43-37-15

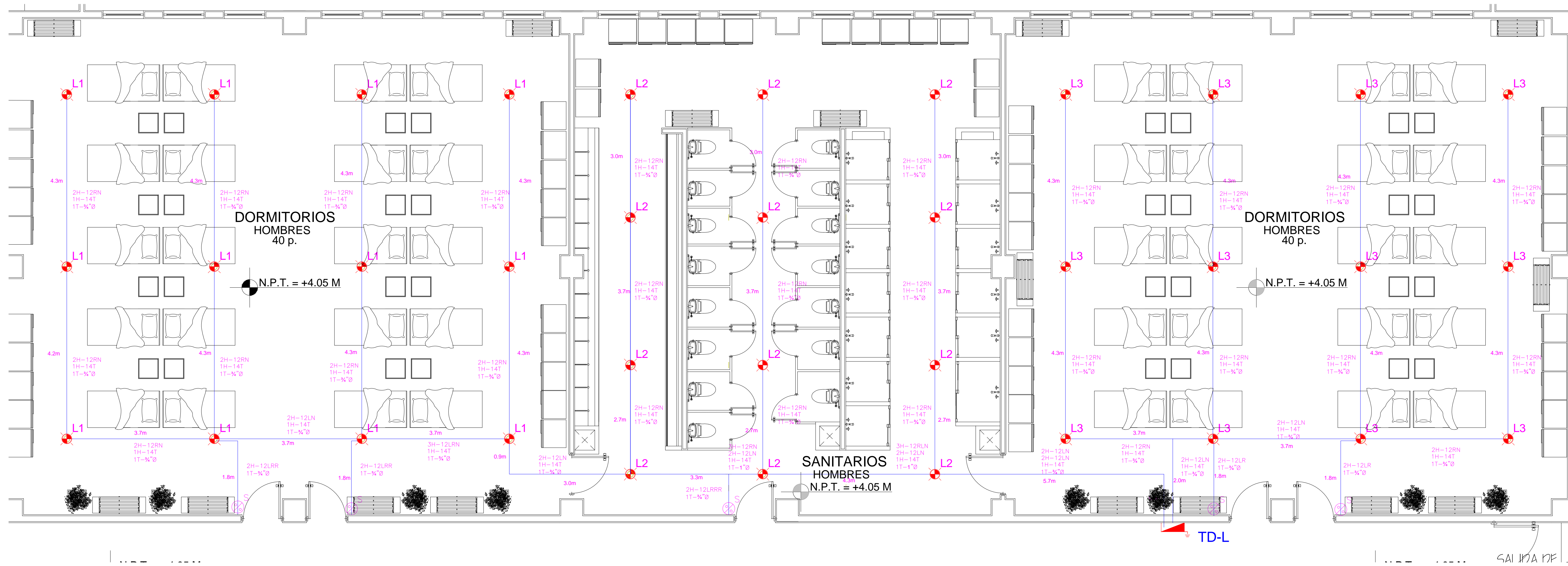

1 DISTRIBUCION GENERAL

1:50



REVISIONES			
No.	FECHA	CONCEPTO	FIRMA

 SECRETARIA DE COMUNICACIONES Y TRANSPORTES		 Administración Portuaria Integral de Manzanillo S.A. de C.V.	
COORDINACION GENERAL DE PUERTOS Y MARINA MERCANTE			
DIRECTOR GENERAL DE PUERTOS	DIRECTOR DE OBRAS MARITIMAS Y DRAGADO	SUBDIRECTOR DE CONSTRUCCION Y SUPERVISION DE CONTROL DE OBRAS	
LIC. ALEJANDRO HERNANDEZ C.	ARO. ARTURO PEREZ CASTRO	ING. ENRIQUE ALVAREZ GONZALEZ	

DIRECTOR GENERAL	GERENTE DE INGENIERIA	SUBGERENTE TECNICO DE PROYECTOS	SUBGERENTE DE CONSTRUCCION Y MANTENIMIENTO
JORGE RUBEN BUSTOS ESPINO VICEALMIRANTE	JULIO CESAR HUERTA FLORES INGENIERO	OSCAR LOPEZ MIRANDA INGENIERO	DANIEL ANGUIANO BURGUETE INGENIERO

PLANO DE REFERENCIA 1:	PLANO DE REFERENCIA 1:
ARCHIVO: APIMAN-PL-43-45-15.dwg	FECHA: ABRIL 2015
IMPRESION: ABRIL 2015	REVISO: ING. OSCAR LOPEZ MIRANDA
ELABORO Y DIBUJO: ING. OSCAR LOPEZ MIRANDA	

PLANO:	EDIFICIO CUMAR, MANZANILLO, COL.
	DISTRIBUCION GENERAL DE ALUMBRADO DORMITORIOS HOMBRES, BAÑOS PLANTA PRIMER NIVEL
	APIMAN-PL-43-45-15

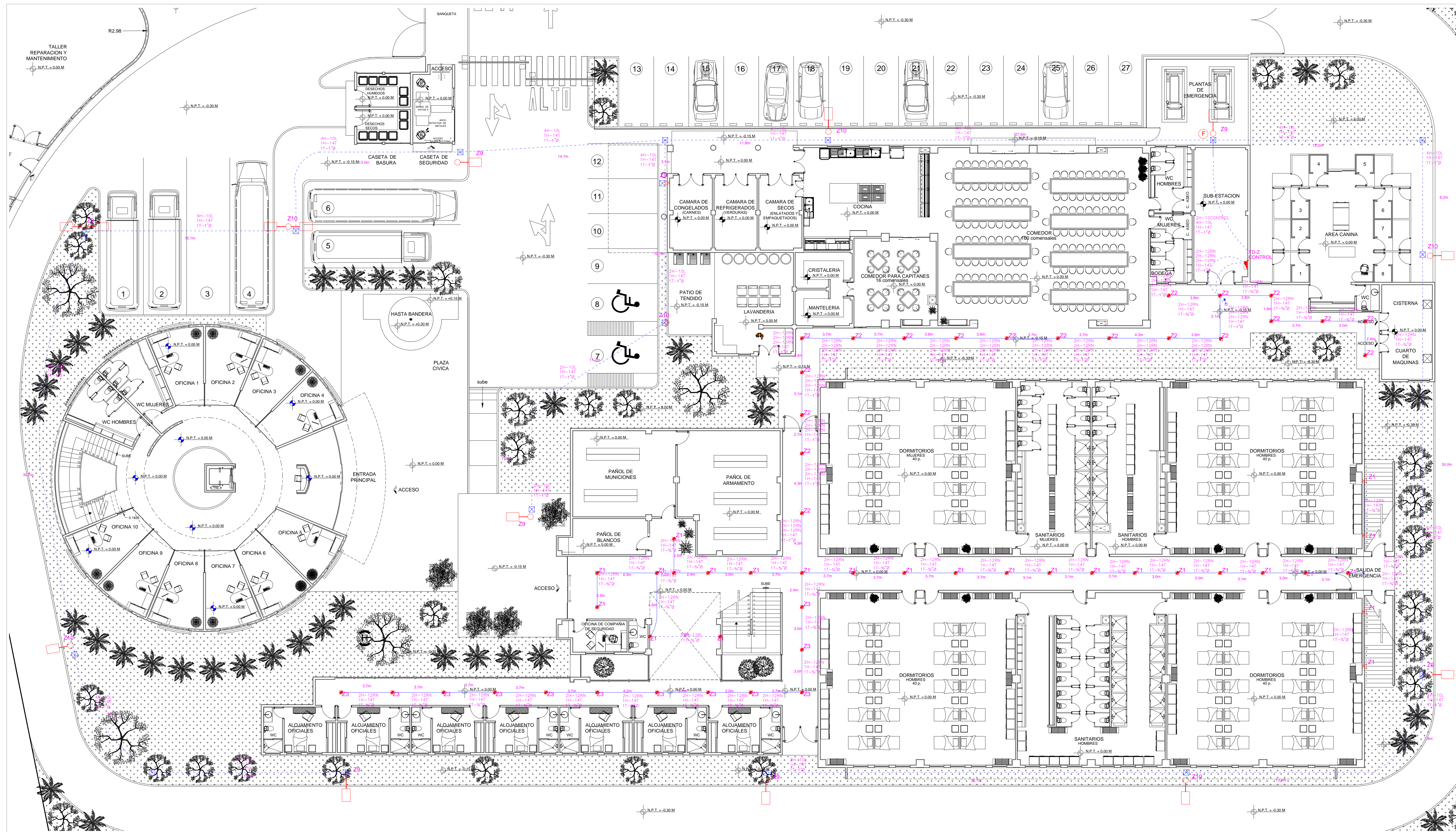

SIMBOLOGIA

- TUBERIA CONDUIT POLIURETANO SERVICIO USUARIO EN PAVO PLACON.
- TUBERIA CONDUIT POLIURETANO SERVICIO PASADERO EN MURDO LADRILLO Y CEMENTO Y PISO DE CONCRETO.
- LUMINARIA SPOT TIPO DOMINANT OFF. PANEL DE LED INTEGRADO AL EQUIPO CONSUMO TOTAL DE 10W CATALOGO 100-04-100.
- LUMINARIA ASISTENTE TIPO WALL PACKING DE LED INTEGRADO AL EQUIPO CONSUMO TOTAL DE 20W 100-07-100 CATALOGO 100-04-100.
- LUMINARIA TIPO VAL. PANEL DE LED INTEGRADO AL EQUIPO CONSUMO TOTAL DE 20W 100-07-100 CATALOGO 100-04-100.
- LUMINARIA TIPO VAL. PANEL DE LED INTEGRADO AL EQUIPO CONSUMO TOTAL DE 20W 100-07-100 CATALOGO 100-04-100.
- REJILLA DE CONCRETO PRECOCCADO CON ARMAZO Y CONTRAMARCO GALVANIZADO.
- FOTOCENTRAL DEL MARCA TORN MODELO 200A MONTADA EN PISO DE ALUMINUM PLATEADO 45-11-100.

NOTA: VER DETALLES A PLANO APIMAN-43-46-15

1 DISTRIBUCION GENERAL
1:125

REVISIONES			
No.	FECHA	CONCEPTO	FIRMA

SCT
SECRETARIA DE COMUNICACIONES Y TRANSPORTES

MANZANILLO
COORDINACION GENERAL DE PUERTOS Y MARINA MERCANTE

DIRECTOR GENERAL DE PUERTOS	DIRECTOR DE OBRAS MARITIMAS Y DRAGADO	SUBDIRECTOR DE CONSTRUCCION Y SUPERVISION DE CONTROL DE OBRAS
LIC. ALEJANDRO HERNANDEZ C.	ARO. ARTURO PEREZ CASTRO	ING. ENRIQUE ALVAREZ GONZALEZ

Administracion Portuaria Integral de Manzanillo S.A. de C.V.

DIRECTOR GENERAL	GERENTE DE INGENIERIA	SUBGERENTE TECNICO DE PROYECTOS	SUBGERENTE DE CONSTRUCCION Y MANTENIMIENTO
JORGE RUBEN BUSTOS ESPINO VICEALMIRANTE	JULIO CESAR HUERTA FLORES INGENIERO	OSCAR LOPEZ MIRANDA INGENIERO	DANIEL ANGUIANO BURGUETE INGENIERO

PLANO DE REFERENCIA 1:	PLANO DE REFERENCIA 1:
ARCHIVO:	APIMAN-PL-43-46-15.dwg
FECHA:	ABRIL 2015
IMPRESION:	ABRIL 2015
REVISO:	ING. OSCAR LOPEZ MIRANDA
ELABORO Y DIBUJO:	ING. OSCAR LOPEZ MIRANDA

PLANO :
EDIFICIO CUMAR, MANZANILLO, COL.

DISTRIBUCION GENERAL DE ALUMBRADO PASILLOS INTERIORES, ILUMINACION EXTERIOR PLANTA BAJA

APIMAN-PL-43-46-15

C:\Users\oscar\Documents\Proyectos\Manzanillo\43-46-15.dwg - 15/04/2015 10:00:00 AM - 100% - 1:125

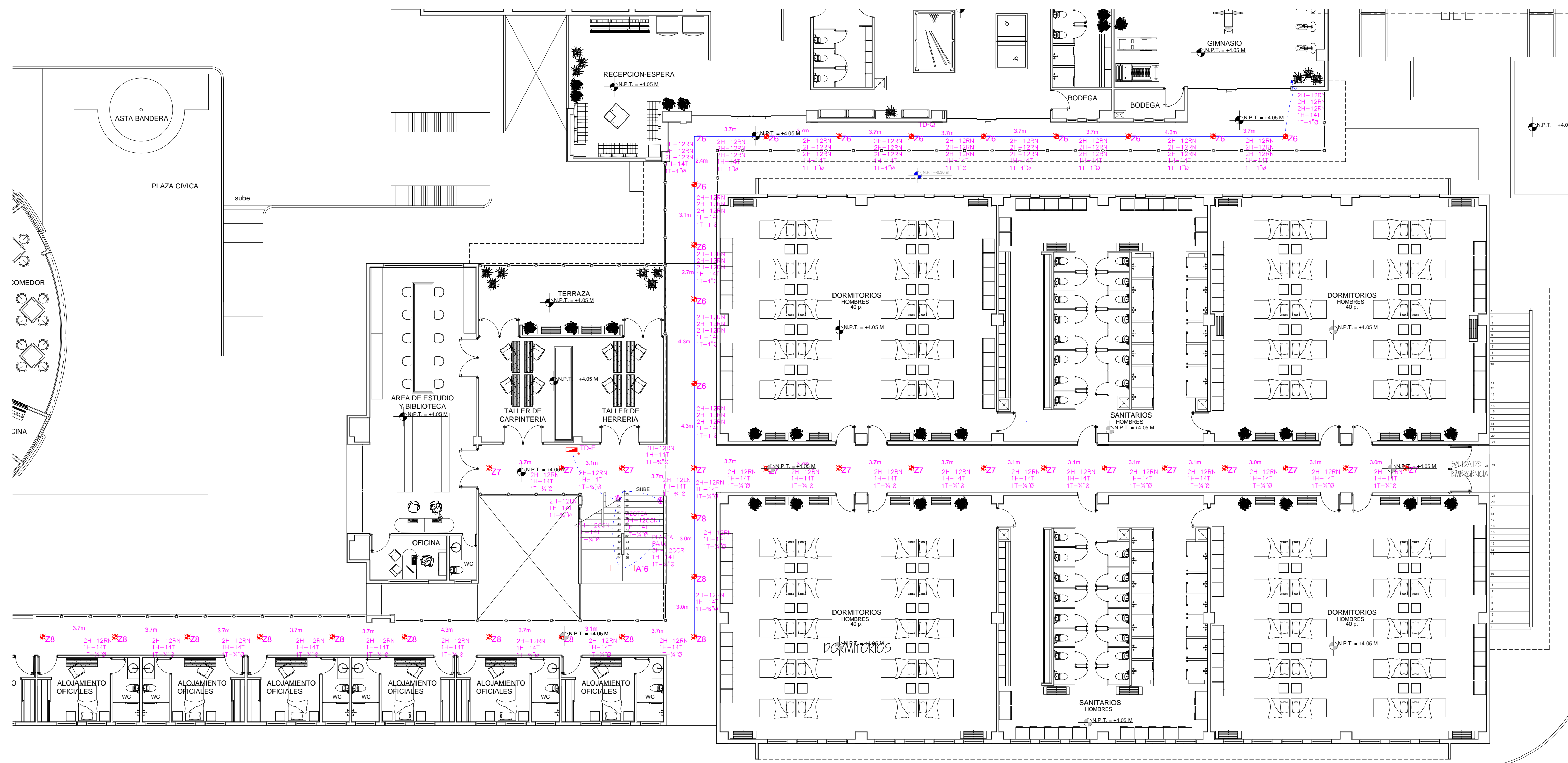

- ### SIMBOLOGIA
- TUBERIA CONDUIT GALVANIZADA SERVICIO LIGERO, EN FALSO PLAFON.
 - TUBERIA CONDUIT FIBRODUCTO SERVICIO PESADO, EN MURO LADRILLO V/O EN FRONTE DE CONCRETO.
 - LUMINARIA SPOT TIPO DOWNLIGHT, PANEL DE LED INTEGRADO AL EQUIPO, CONSUMO TOTAL DE 10W, CATALOGO 220-QAC-15W.
 - LUMINARIA HERMETICA TIPO SOBREPONER, PANEL DE LED INTEGRADO AL EQUIPO, CONSUMO TOTAL DE 45W, 120277 VCA, CATALOGO 150-QAC-VP4-45.
 - CAJA REGISTRO ELECTRICA.
 - APAGADOR DE ESCALERA COLOR BLANCO CAT. E2003, CON TAPA IVENTANA, ESN: MCA MODBUS.
 - TABLERO DE DISTRIBUCION.
 - TABLERO DE DISTRIBUCION.
- NOMENCLATURA DE EQUIPOS:
 TD: TABLERO DE DISTRIBUCION
- NOTA: VER DETALLES A PLANO APIMAN-PL-43-37-15

1 PASILLOS PLANTA PRIMER NIVEL
 1:125

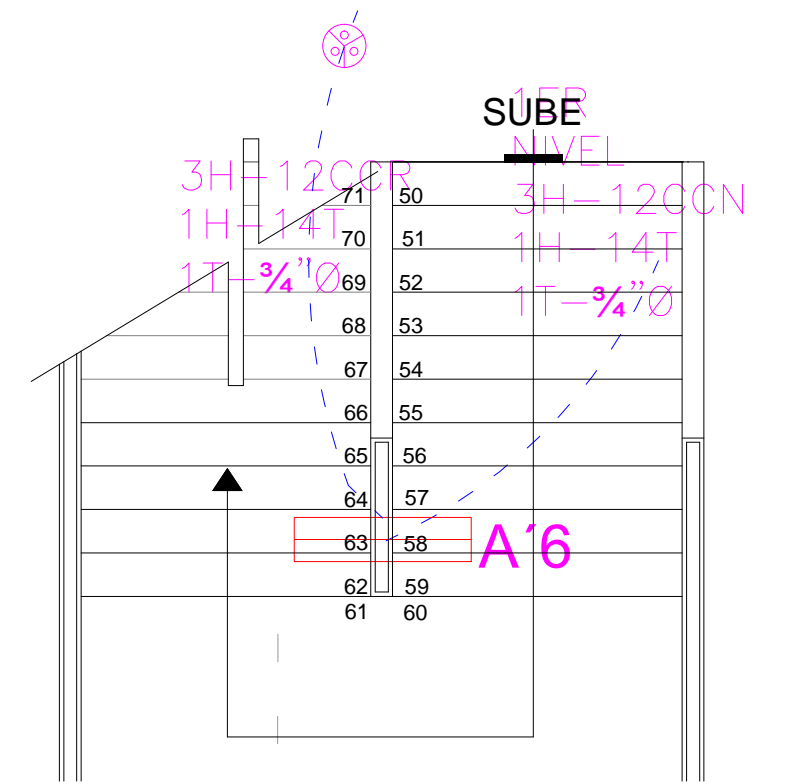

2 ESCALERAS PLANTA SEGUNDO NIVEL
 1:50

 UNIVERSIDAD DE COLIMA TALLER PROYECTOS "APIMAN"	REVISIONES				 SCT SECRETARIA DE COMUNICACIONES Y TRANSPORTES SECRETARIA DE COMUNICACIONES Y TRANSPORTES COORDINACION GENERAL DE PUERTOS Y MARINA MERCANTE	 Manzanillo COORDINACION GENERAL DE PUERTOS Y MARINA MERCANTE Administracion Portuaria Integral de Manzanillo S.A. de C.V.	PLANO DE REFERENCIA 1: PLANO DE REFERENCIA 1:		PLANO : EDIFICIO CUMAR, MANZANILLO, COL. DISTRIBUCION GENERAL DE ALUMBRADO PASILLOS PLANTA 1er. NIVEL , ESCALERAS PLANTA 2do. NIVEL	
	No.	FECHA	CONCEPTO	FIRMA			ARCHIVO: APIMAN-PL-43-47-15.dwg	SUBGERENTE TECNICO DE PROYECTOS		
							FECHA: ABRIL 2015	SUBGERENTE DE CONSTRUCCION Y MANTENIMIENTO		
							IMPRESION : ABRIL 2015	ING. OSCAR LOPEZ MIRANDA		
							REVISO :	ING. OSCAR LOPEZ MIRANDA		
				ELABORO Y DIBUJO :	ING. OSCAR LOPEZ MIRANDA		APIMAN-PL-43-47-15			

C:\Users\hmc\Desktop\Proyectos\APIMAN-PL-43-47-15.dwg, 14/04/2015 10:54:45, No. 2015-12-02-01

SIMBOLOGIA

-  TABLERO DE DISTRIBUCION
 -  LUMINARIA LED DE 4W, 127V, CATALOGO 380-OAC-GPE-45
 -  LUMINARIA LED DE 4W, 127V, CATALOGO 380-OAC-WEP-45
 -  LUMINARIA ALICATA, DE OBSTRUCCION, DE 500W, 127V, CATALOGO 380-OAC-33C-X5
 -  LUMINARIA LED, DE OBSTRUCCION, DE 116W, 127V, CATALOGO 380-OAC-S2R-X5
 -  LUMINARIA LED, DE 22W, 127V, CATALOGO 380-OAC-PCW-40
 -  LUMINARIA LED, DE 32W, 127V, CATALOGO 380-OAC-LTB-40
 -  TUBERIA CONDUIT GALVANIZADA SERVICIO PESADO.
 -  REGISTRO RECTANGULAR, DE ALUMINIO, TIPO F, INCLUYE TAPA Y EMPAQUE.
- NOTA: VER DETALLES A PLANO APIMAN-PL-43-37-15

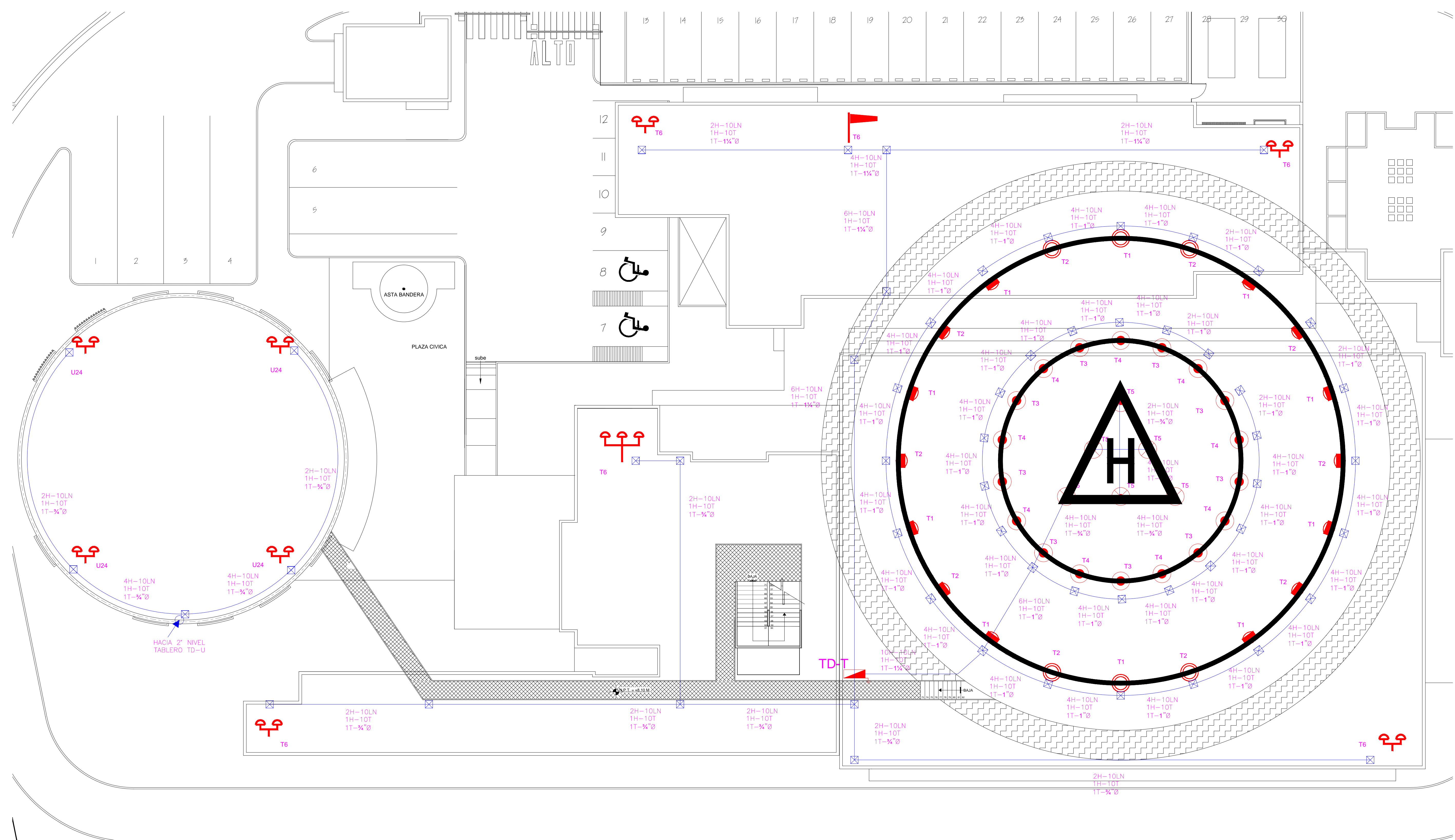

1 HELIPUERTO 1:125

REVISIONES				 SECRETARIA DE COMUNICACIONES Y TRANSPORTES	 Administración Portuaria Integral de Manzanillo S.A. de C.V.	PLANO DE REFERENCIA 1: PLANO DE REFERENCIA 1:				PLANO : EDIFICIO CUMAR, MANZANILLO, COL.	
No.	FECHA	CONCEPTO	FIRMA			ARCHIVO:	FECHA:	IMPRESION :	REVISO :		ELABORO Y DIBUJO :
					APIMAN-PL-43-48-15.dwg	ABRIL 2015	ABRIL 2015	ING. OSCAR LOPEZ MIRANDA	ING. OSCAR LOPEZ MIRANDA		
 TALLER PROYECTOS "APIMAN"				COORDINACION GENERAL DE PUERTOS Y MARINA MERCANTE				DIRECTOR GENERAL DE PUERTOS: LIC. ALEJANDRO HERNANDEZ C. DIRECTOR DE OBRAS MARITIMAS Y DRAGADO: ARO. ARTURO PEREZ CASTRO SUBDIRECTOR DE CONSTRUCCION Y SUPERVISION DE CONTROL DE OBRAS: ING. ENRIQUE ALVAREZ GONZALEZ		DIRECTOR GENERAL: JORGE RUBEN BUSTOS ESPINO VICE ALMIRANTE GERENTE DE INGENIERIA: JULIO CESAR HUERTA FLORES INGENIERO SUBGERENTE TECNICO DE PROYECTOS: OSCAR LOPEZ MIRANDA INGENIERO SUBGERENTE DE CONSTRUCCION Y MANTENIMIENTO: DANIEL ANGUIANO BURGUETE INGENIERO	DISTRIBUCION GENERAL DE ALUMBRADO HELIPUERTO APIMAN-PL-43-48-15

C:\Users\oscar\Documents\Proyectos\APIMAN\43-48-15.dwg, 15/04/2015 10:14:14, 1:125, 1:125

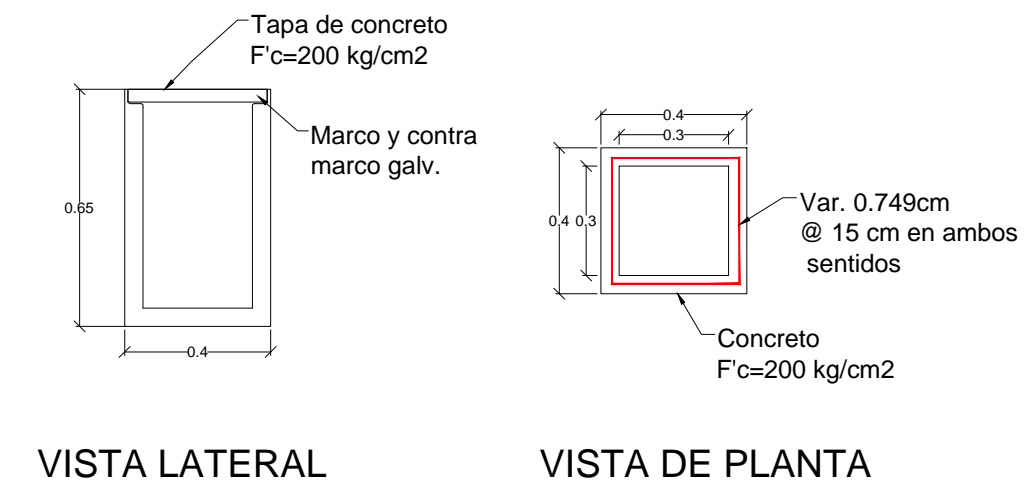
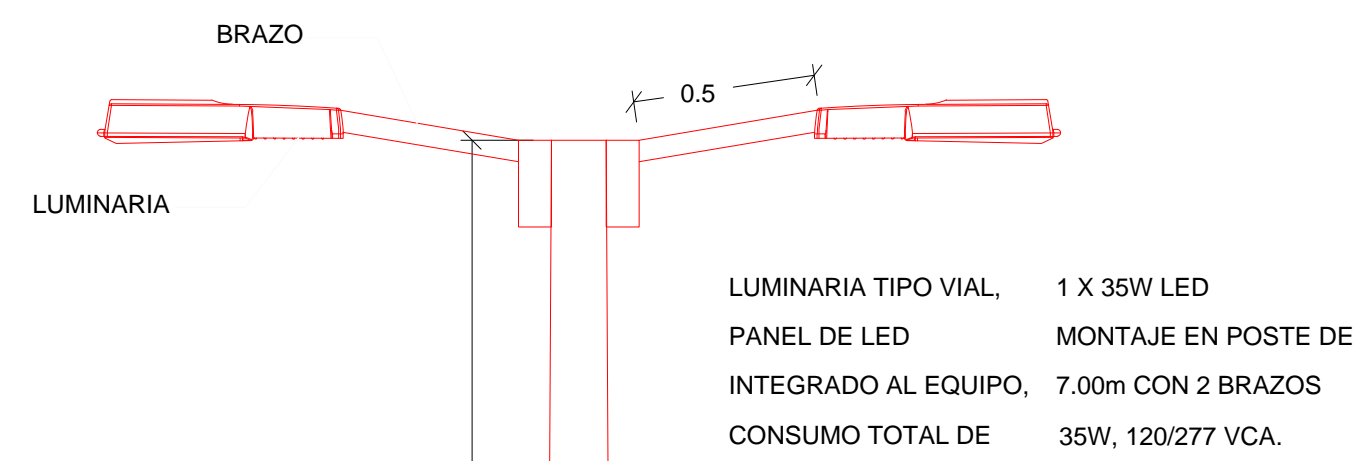

2 REGISTRO DE ALUMBRADO

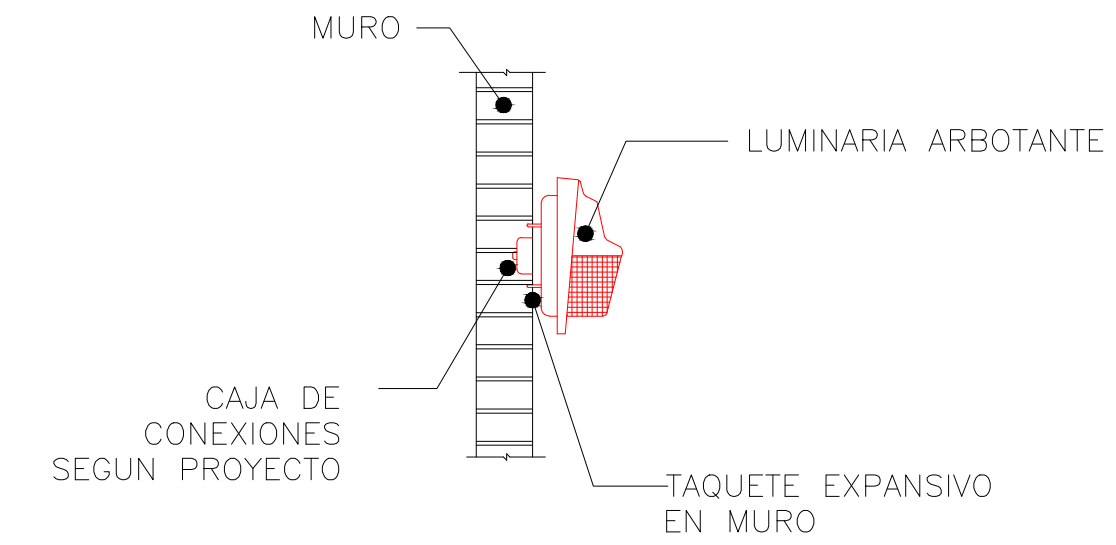
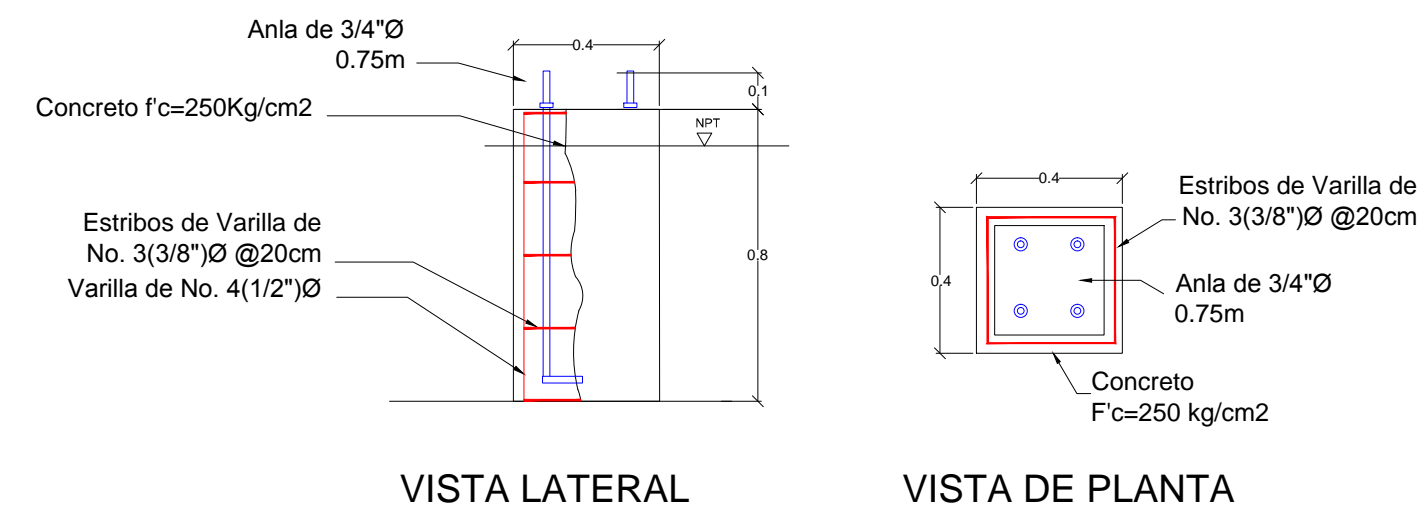

4 LUMINARIA TIPO ARBOTANTE

POSTE CONICO CIRCULAR

3 BASE DE POSTE

BASE DE POSTE PREFABRICADO 40X40X80CM
 REGISTRO DE CONCRETO PRECOLADO 40X40X65CM
 POLIDUCTO DE 3/4"

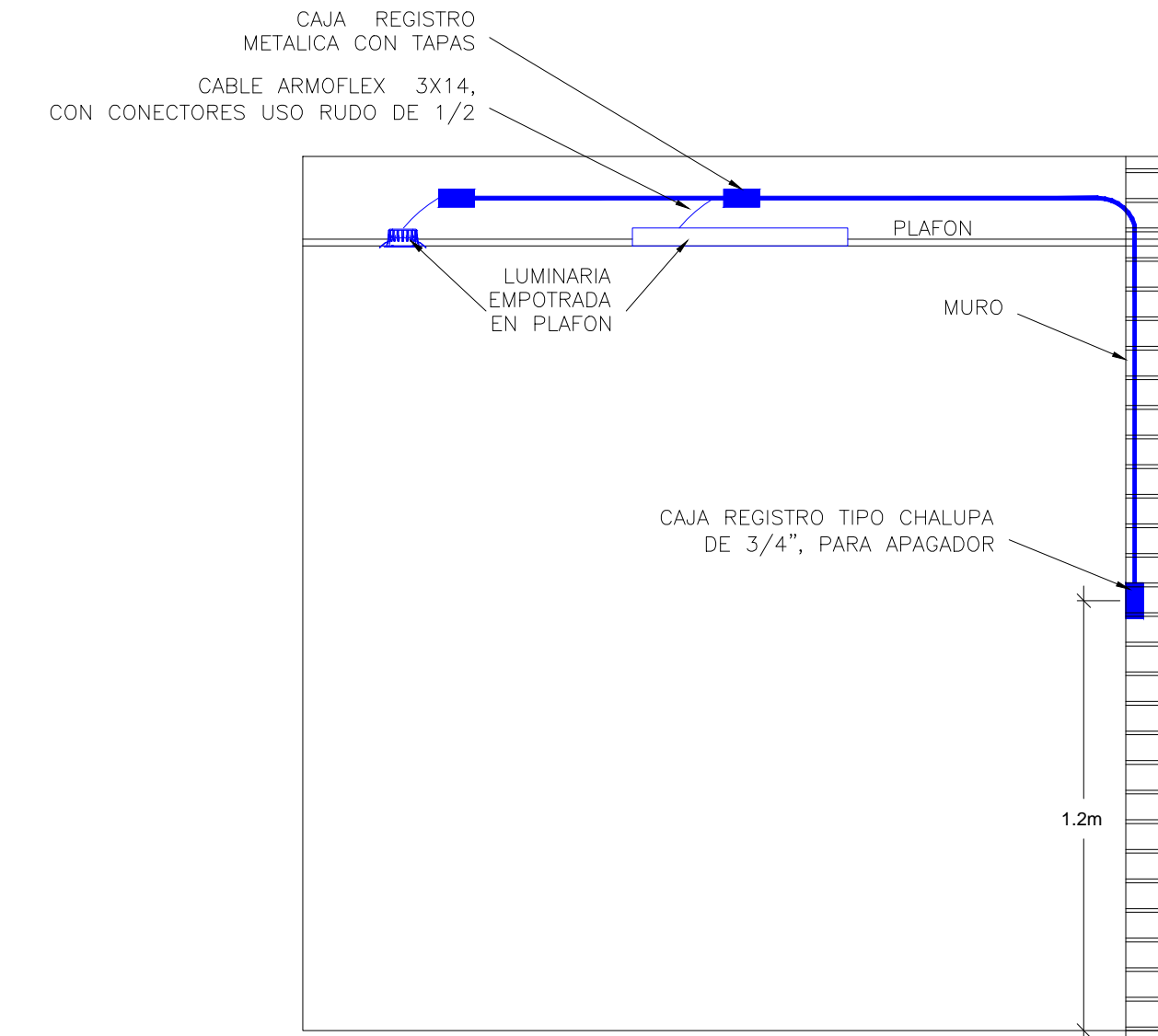
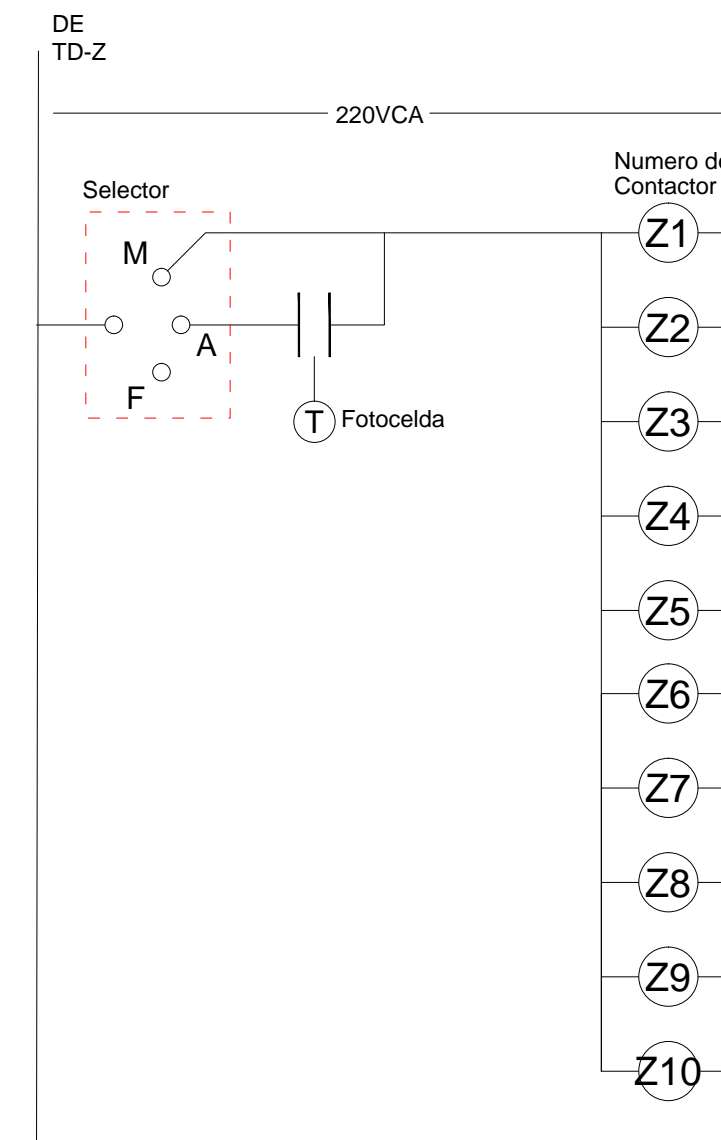
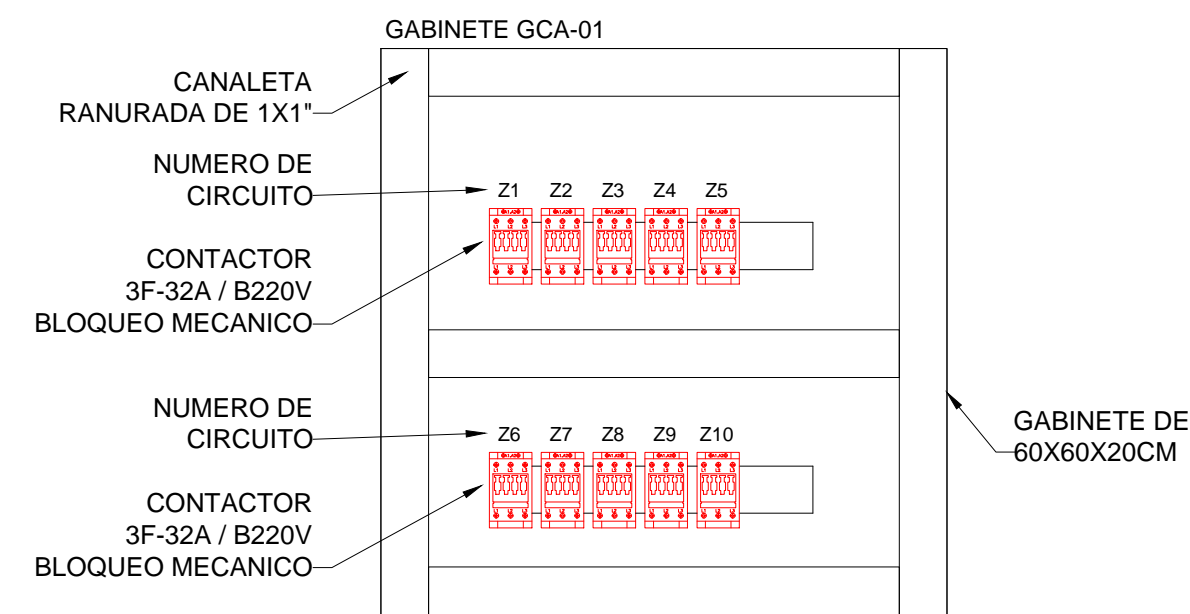

6 APAGADOR Y LUMINARIA SPOT.

1 POSTE DE ALUMBRADO

5 CONTROL DE ALUMBRADO

REVISIONES			
No.	FECHA	CONCEPTO	FIRMA

SECRETARIA DE COMUNICACIONES Y TRANSPORTES		MANZANILLO COORDINACION GENERAL DE PUERTOS Y MARINA MERCANTE	
DIRECTOR GENERAL DE PUERTOS	DIRECTOR DE OBRAS MARITIMAS Y DRAGADO	SUBDIRECTOR DE CONSTRUCCION Y SUPERVISION DE CONTROL DE OBRAS	
LIC. ALEJANDRO HERNANDEZ C.	ARO. ARTURO PEREZ CASTRO	ING. ENRIQUE ALVAREZ GONZALEZ	

Administracion Portuaria Integral de Manzanillo S.A. de C.V.			
DIRECTOR GENERAL	GERENTE DE INGENIERIA	SUBGERENTE TECNICO DE PROYECTOS	SUBGERENTE DE CONSTRUCCION Y MANTENIMIENTO
JORGE RUBEN BUSTOS ESPINO VICEALMIRANTE	JULIO CESAR HUERTA FLORES INGENIERO	OSCAR LOPEZ MIRANDA INGENIERO	DANIEL ANGUIANO BURGUETE INGENIERO

PLANO DE REFERENCIA 1:	PLANO DE REFERENCIA 1:
ARCHIVO:	APIMAN-PL-43-49-15.dwg
FECHA:	ABRIL 2015
IMPRESION:	ABRIL 2015
REVISO:	ING. OSCAR LOPEZ MIRANDA
ELABORO Y DIBUJO:	ING. OSCAR LOPEZ MIRANDA

PLANO :	EDIFICIO CUMAR, MANZANILLO, COL.
DISTRIBUCION GENERAL DE ALUMBRADO DETALLES CONSTRUCTIVOS	
APIMAN-PL-43-49-15	

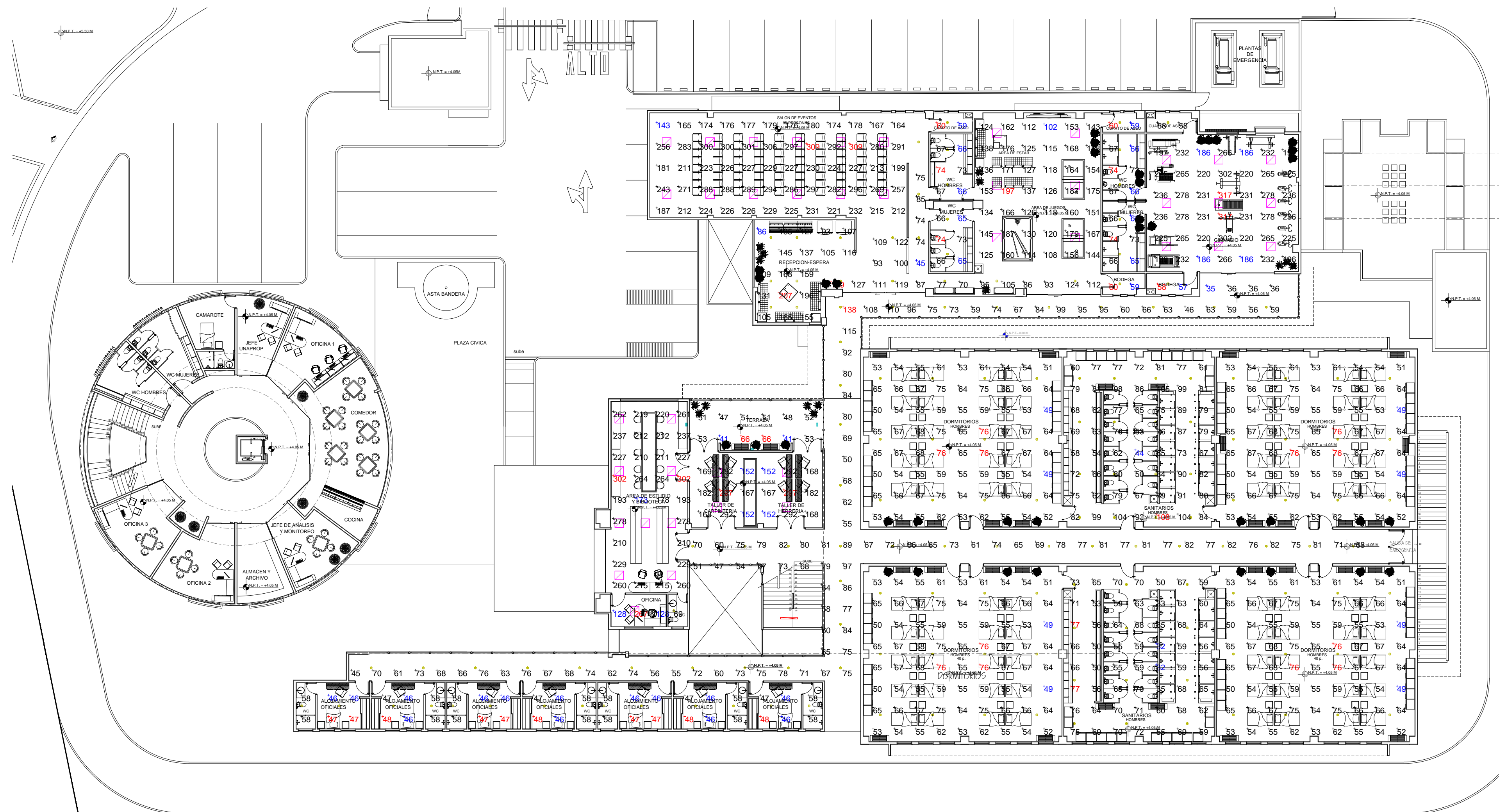

Planta 1er Nivel
Esc: 1:200

LUMINAIRE SCHEDULE

Symbol	Label	Qty	Catalog Number	Description	Lamp	Lumens	LLF	Watts
⊕	A	160	220-OAC-15W-40L	LUMINARIA TIPO DOWNLIGHT PANEL DE LED INTEGRADO AL EQUIPO. CONSUMO TOTAL DE 15W. 120240 VCA	15W LED MONTAJE DE EMPOTRAR A 3.00m	1192	0.90	14.62
⊕	B	41	150-OAC-621-N24	LUMINARIA TIPO TROFFER, PANEL DE LED INTEGRADO AL EQUIPO. CONSUMO TOTAL DE 36W. 120277 VCA	36W LED MONTAJE DE EMPOTRAR A 3.00m	Absolute	0.90	36.3
⊕	D	3	170-OAC-119-35	LUMINARIA TIPO WALL PACK, PANEL DE LED INTEGRADO AL EQUIPO. CONSUMO TOTAL DE 20W. 120277 VCA	20W LED MONTAJE EN MURO A 3.00m Y 3.00m APARTIR DEL ESCALON	Absolute	0.90	20.6

STATISTICS

Description	Avg	Max	Min	MaxMin	ArgMin
IN ALCAMIENTO DE OFICIALES	47 lux	47 lux	46 lux	1.01	1.01
IN ALCAMIENTO DE OFICIALES	47 lux	48 lux	46 lux	1.01	1.01
IN ALCAMIENTO DE OFICIALES	47 lux	47 lux	46 lux	1.01	1.01
IN ALCAMIENTO DE OFICIALES	47 lux	48 lux	46 lux	1.01	1.01
IN ALCAMIENTO DE OFICIALES	47 lux	48 lux	46 lux	1.01	1.01
IN ALCAMIENTO DE OFICIALES	47 lux	48 lux	46 lux	1.01	1.01
IN ALCAMIENTO DE OFICIALES	47 lux	48 lux	46 lux	1.01	1.01
IN AREA ESTUDIO Y BIBLIOTECA	233 lux	302 lux	176 lux	1.71	1.31
IN BODEGA	58 lux	58 lux	57 lux	1.01	1.01
IN BODEGA	60 lux	60 lux	59 lux	1.01	1.01
IN CUARTO DE ASEO	60 lux	60 lux	59 lux	1.01	1.01
IN CUARTO DE ASEO	58 lux	58 lux	58 lux	1.01	1.01
IN CUARTO DE ASEO	60 lux	60 lux	59 lux	1.01	1.01
IN DORMITORIOS HOMBRES	61 lux	76 lux	49 lux	1.61	1.21
IN DORMITORIOS HOMBRES	61 lux	76 lux	49 lux	1.61	1.21
IN DORMITORIOS HOMBRES	61 lux	76 lux	49 lux	1.61	1.21
IN DORMITORIOS HOMBRES	61 lux	76 lux	49 lux	1.61	1.21
IN DORMITORIOS HOMBRES	61 lux	76 lux	49 lux	1.61	1.21
IN GRANFIBRO	239 lux	317 lux	186 lux	1.71	1.31
IN OFICINA	174 lux	207 lux	128 lux	2.11	1.41
IN PASILLO	97 lux	139 lux	45 lux	3.11	2.21
IN PASILLO	71 lux	138 lux	35 lux	3.91	2.01
IN SALON DE EVENTOS	237 lux	309 lux	143 lux	2.21	1.71
IN SANTARIOS HOMBRES	75 lux	104 lux	44 lux	2.41	1.71
IN SANTARIOS HOMBRES	61 lux	77 lux	32 lux	2.41	1.91
IN TALLER	208 lux	297 lux	152 lux	2.01	1.41
IN TERRAZA	52 lux	66 lux	41 lux	1.61	1.31
IN WC	58 lux	58 lux	58 lux	1.01	1.01
IN WC	58 lux	58 lux	58 lux	1.01	1.01
IN WC	58 lux	58 lux	58 lux	1.01	1.01
IN WC	58 lux	58 lux	58 lux	1.01	1.01
IN WC	58 lux	58 lux	58 lux	1.01	1.01
IN WC	58 lux	58 lux	58 lux	1.01	1.01
IN WC	58 lux	58 lux	58 lux	1.01	1.01
IN WC HOMBRES	69 lux	74 lux	66 lux	1.11	1.01
IN WC HOMBRES	69 lux	74 lux	66 lux	1.11	1.01
IN WC MUJERES	68 lux	74 lux	65 lux	1.11	1.01
IN WC MUJERES	68 lux	74 lux	65 lux	1.11	1.01
AREA DE JUEGOS-STAR	146 lux	197 lux	102 lux	1.91	1.41
RECEPCION-ESPERA	134 lux	207 lux	86 lux	2.41	1.61

SEGIUN LA NOM-025-STPS-2008 LOS NIVELES MINIMOS PROMEDIO DE ILUMINACION PARA INTERIORES DEBEN SER LOS SIGUIENTES:

20LX EN EXTERIORES: DISTINGUIR EL AREA DE TRANSITO, EXTERIORES GENERALES, PATIOS Y ESTACIONAMIENTOS.

90LX EN INTERIORES: ALMACEN DE POCO MOVIMIENTO, PASILLOS, ESCALERAS, ESTACIONAMIENTOS CUBIERTOS, LABORES EN MAAS SUBTERRANEAS, ILUMINACION DE EMERGENCIA.

100LX EN INTERIORES: AREA DE CIRCULACION Y PASILLOS: SALAS DE ESPERA, SALAS DE DESCANSO Y CUARTOS DE ALMACEN.

200LX REQUERIMIENTO VISUAL SIMPLE: INSPECCION VISUAL, SERVICIOS AL PERSONAL, ALMACENES FRIO, RECEPCION Y DESPACHO, CASSETAS DE VIGILANCIA, CUARTOS DE COMPRESORES Y PALETA.

300LX DISTINCION MODERADA DE DETALLES: AREAS DE EJERCICIO, INSPECCION SIMPLE Y TRABAJO DE OFICINA.

500LX DISTINCION CLARA DE DETALLES: COMPETENCIA AMATER DE BASQUETBOL, VOLEY BOL Y FUTBOL DE SALON.

REQUERIMIENTOS QUE CUMPLEN AMPLIAMENTE EL PROYECTO DE ILUMINACION PROPOSTO.

LUMINAIRE SCHEDULE

Symbol	Catalog Number	Description	Lamp
⊕	220-OAC-15W-40L	LUMINARIA TIPO DOWNLIGHT, PANEL DE LED INTEGRADO AL EQUIPO. CONSUMO TOTAL DE 15W. 120240 VCA	15W LED MONTAJE DE EMPOTRAR A 3.00m
⊕	150-OAC-621-N24	LUMINARIA TIPO TROFFER, PANEL DE LED INTEGRADO AL EQUIPO. CONSUMO TOTAL DE 36W. 120277 VCA	36W LED MONTAJE DE EMPOTRAR A 3.00m
⊕	170-OAC-119-35	LUMINARIA TIPO WALL PACK, PANEL DE LED INTEGRADO AL EQUIPO. CONSUMO TOTAL DE 20W. 120277 VCA	20W LED MONTAJE EN MURO A 3.00m Y 3.00m APARTIR DEL ESCALON

220-OAC-15W-40L SIN ESCALA

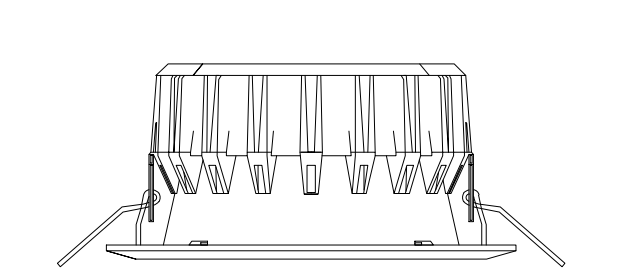

LUMINARIA ECO DOWNLIGHT LED 15W, CON REFLECTOR DE ALUMINIO, SUS MEDIDAS SON DE 18 X 15 X 8.6 CMS.

MONTAJE EMPOTRADA EN PLAFÓN A 3.0 METROS DE ALTURA.

150-OAC-621-N24 SIN ESCALA

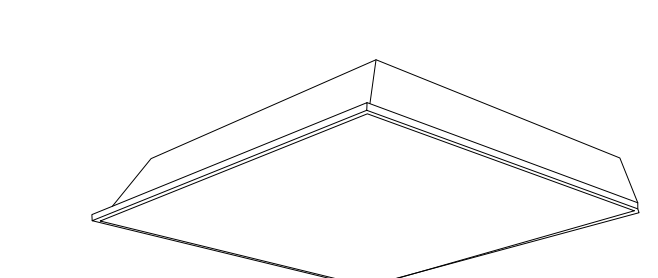

LUMINARIA EDGE LIGTHING TROFFER 36W, PANEL DE LED INTEGRADO AL EQUIPO CON TEMPERATURA DE COLOR DE 4,000°K. DRIVER ELECTRONICO 120-277V.

MONTAJE DE EMPOTRAR A 2.8m.

170-OAC-119-35 SIN ESCALA

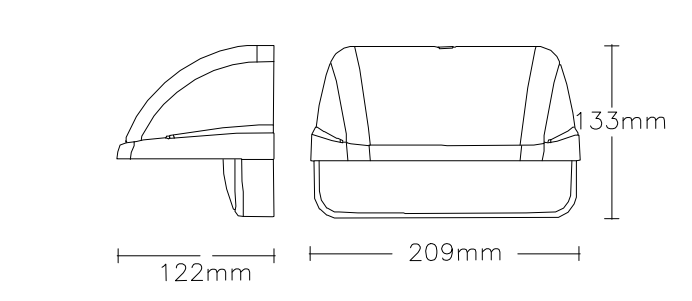

LUMINARIA WALL PACK, PANEL DE LED INTEGRADO AL EQUIPO. CONSUMO TOTAL DE 20W.

MONTAJE EN MURO A 3.00m.

Cálculo de Iluminación

Esc: S/E

















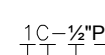

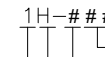
Detalle de Luminaria Propuesta

Esc: S/E

REVISIONES				SCT SECRETARIA DE COMUNICACIONES Y TRANSPORTES		MANZANILLO COORDINACION GENERAL DE PUERTOS Y MARINA MERCANTE		Administracion Portuaria Integral de Manzanillo S.A. de C.V.		PLANO DE REFERENCIA 1: PLANO DE REFERENCIA 1:	PLANO : EDIFICIO CUMAR, MANZANILLO, COL.
No.	FECHA	CONCEPTO	FIRMA	COORDINACION GENERAL DE PUERTOS Y MARINA MERCANTE						ARCHIVO: APIMAN-PL-43-51-15.dwg	
				DIRECTOR GENERAL DE PUERTOS	DIRECTOR DE OBRAS MARITIMAS Y DRAGADO	SUBDIRECTOR DE CONSTRUCCION Y SUPERVISION DE CONTROL DE OBRAS	DIRECTOR GENERAL	GERENTE DE INGENIERIA	SUBGERENTE TECNICO DE PROYECTOS	SUBGERENTE DE CONSTRUCCION Y MANTENIMIENTO	
				LIC. ALEJANDRO HERNANDEZ C.	ARO. ARTURO PEREZ CASTRO	ING. ENRIQUE ALVAREZ GONZALEZ	JORGE RUBEN BUSTOS ESPINO VICEALMIRANTE	JULIO CESAR HUERTA FLORES INGENIERO	OSCAR LOPEZ MIRANDA INGENIERO	DANIEL ANGUIANO BURGUETE INGENIERO	IMPRESION : ABRIL 2015
											REVISO : ING. OSCAR LOPEZ MIRANDA
											ELABORO Y DIBUJO : ING. OSCAR LOPEZ MIRANDA

APIMAN-PL-43-51-15

SIMBOLOGIA

-  TABLERO DE DISTRIBUCION
-  TABLERO DE DISTRIBUCION
-  TUBERIA CONDUIT GALVANIZADA SERVICIO LIGERO, POR LOSA DE CONCRETO
-  TUBERIA CONDUIT DE PVC SERVICIO PESADO, EN MURO LADRILLO Y/O EN FIRME DE CONCRETO
-  CONTACTO DUPLEX POLARIZADO DE 15A MAX. 127VCA. CAT. E2015. MCA. MODBUS. ALTURA DE 0.40M
-  CONTACTO DUPLEX. 15A. 1FASE. 127V EN PARED. 15A MAX. 127VCA. CON FALLA A TIERRA. GFSI. MCA. LEVITON. ALTURA DE 1.20M.
-  1C-3/2PVC
-  MATERIAL
-  MEDIDA
-  T= TUBO
-  C= CANALETA
-  No. VIAS
-  1H-###
-  TIPO
-  L= LINEA, N= NEUTRO
-  R= RETORNO, T= TIERRA,
-  CC= COMUNES
-  CALIBRE AWG o KCM
-  HILOS
-  No. DE HILOS

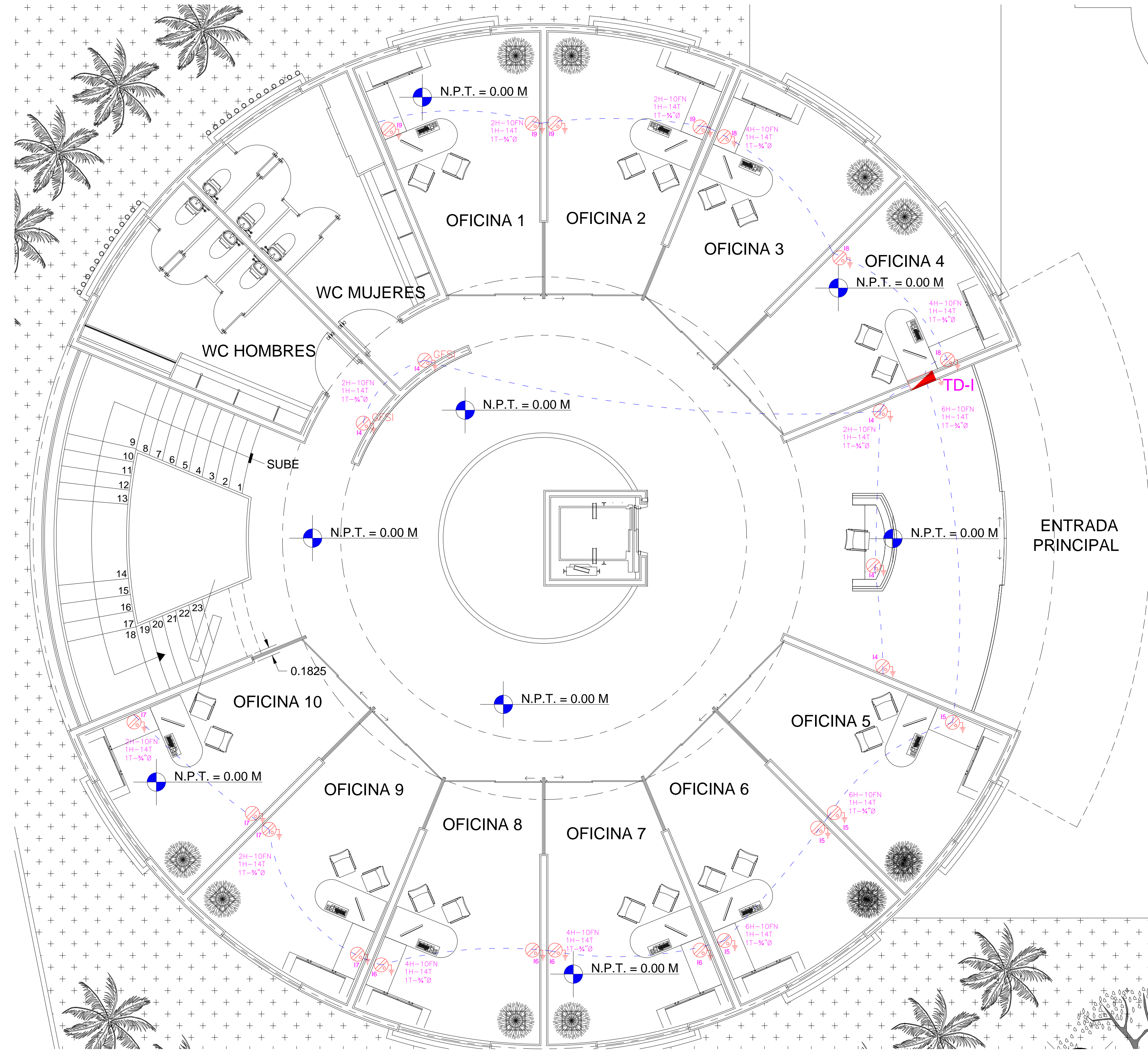

1 DISTRIBUCION GENERAL
1:50



REVISIONES			
No.	FECHA	CONCEPTO	FIRMA

 SECRETARIA DE COMUNICACIONES Y TRANSPORTES		 Administración Portuaria Integral de Manzanillo S.A. de C.V.	
COORDINACION GENERAL DE PUERTOS Y MARINA MERCANTE			
DIRECTOR GENERAL DE PUERTOS	DIRECTOR DE OBRAS MARITIMAS Y DRAGADO	SUBDIRECTOR DE CONSTRUCCION Y SUPERVISION DE CONTROL DE OBRAS	
LIC. ALEJANDRO HERNANDEZ C.	ARO. ARTURO PEREZ CASTRO	ING. ENRIQUE ALVAREZ GONZALEZ	















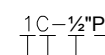

DIRECTOR GENERAL	GERENTE DE INGENIERIA	SUBGERENTE TECNICO DE PROYECTOS	SUBGERENTE DE CONSTRUCCION Y MANTENIMIENTO
JORGE RUBEN BUSTOS ESPINO VICE ALMIRANTE	JULIO CESAR HUERTA FLORES INGENIERO	OSCAR LOPEZ MIRANDA INGENIERO	DANIEL ANGUIANO BURGUETE INGENIERO

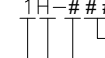
PLANO DE REFERENCIA 1:	PLANO DE REFERENCIA 1:
ARCHIVO:	APIMAN-PL-43-53-15.dwg
FECHA:	ABRIL 2015
IMPRESION:	ABRIL 2015
REVISO:	ING. OSCAR LOPEZ MIRANDA
ELABORO Y DIBUJO:	ING. OSCAR LOPEZ MIRANDA

PLANO :	EDIFICIO CUMAR, MANZANILLO, COL.
DISTRIBUCION GENERAL DE CONTACTOS NORMALES OFICINAS PRINCIPALES PLANTA BAJA	
APIMAN-PL-43-53-15	

C:\Users\jorge\Documents\Proyectos\APIMAN\PL-43-53-15.dwg, 4/15/2015 10:00:00 AM, 1:50, 1:50, 1:50

SIMBOLOGIA

-  TABLERO DE DISTRIBUCION
-  TABLERO DE DISTRIBUCION
-  TUBERIA CONDUIT GALVANIZADA SERVICIO LIGERO, POR LOSA DE CONCRETO
-  TUBERIA CONDUIT DE PVC SERVICIO PESADO, EN MURO LADRILLO Y/O EN FIRME DE CONCRETO
-  CONTACTO DUPLEX POLARIZADO DE 15A MAX. 127VCA. CAT. E2015. MCA. MODBUS. ALTURA DE 0.40M
-  CONTACTO DUPLEX. 15A. 1FASE. 127V EN PARED 15A MAX. 127VCA. CON FALLA A TIERRA. GFSI. 8999. MCA. LEVITON. ALTURA DE 1.20M.
-  1C-3/2PVC MATERIAL
-  MEDIDA
-  TUBO
-  C= CANALETA
-  No. VIAS
-  TH-### TIPO
-  L= LINEA, N= NEUTRO
-  R= RETORNO, T= TIERRA,
-  CC= COMUNES
-  CALIBRE AWG o KCM
-  HILOS
-  No. DE HILOS

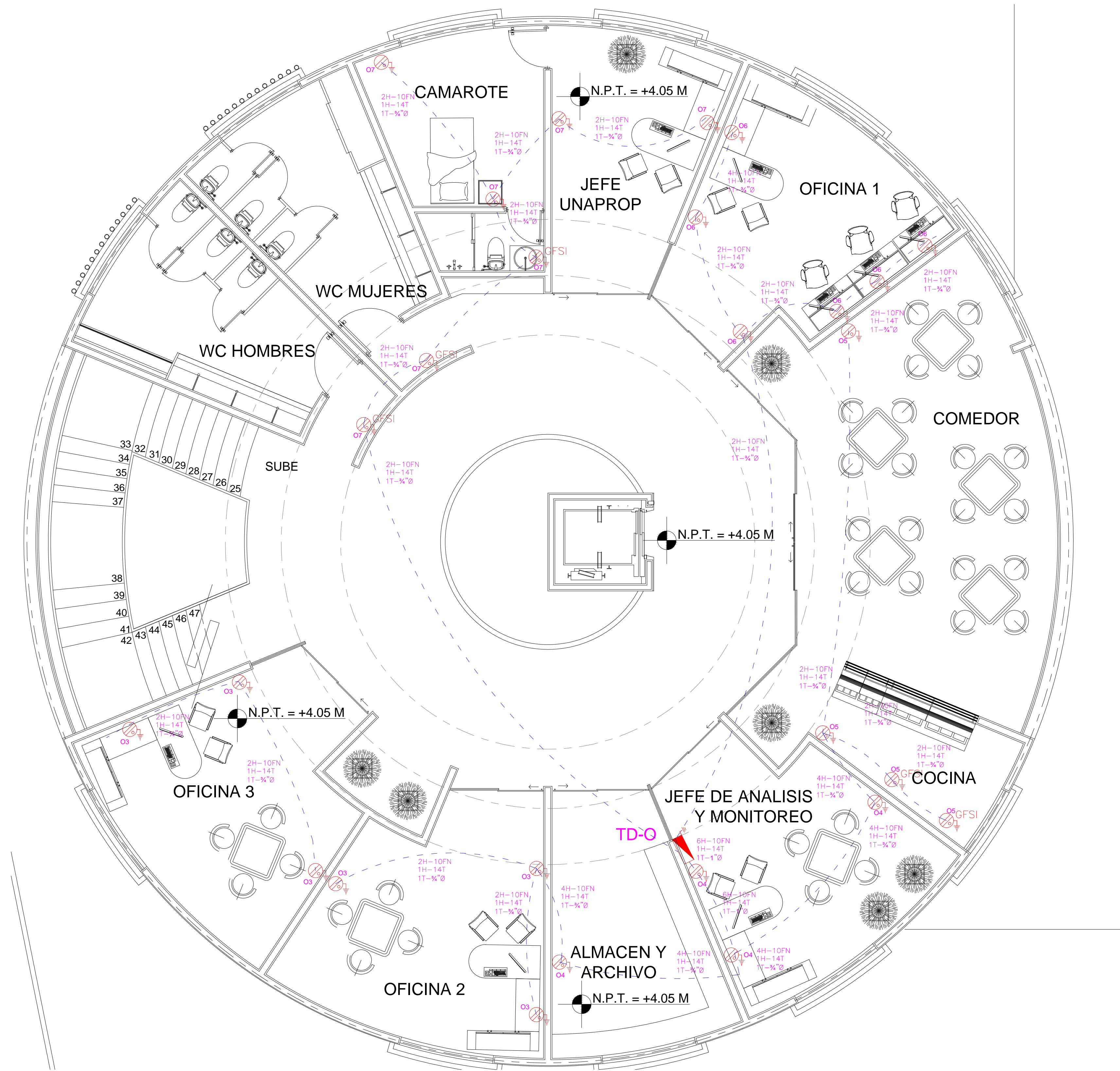

1 DISTRIBUCION GENERAL
1:50



REVISIONES			
No.	FECHA	CONCEPTO	FIRMA

SCT
SECRETARIA DE COMUNICACIONES Y TRANSPORTES

MANZANILLO
COORDINACION GENERAL DE PUERTOS Y MARINA MERCANTE

COORDINACION GENERAL DE PUERTOS Y MARINA MERCANTE

DIRECTOR GENERAL DE PUERTOS	DIRECTOR DE OBRAS MARITIMAS Y DRAGADO	SUBDIRECTOR DE CONSTRUCCION Y SUPERVISION DE CONTROL DE OBRAS
LIC. ALEJANDRO HERNANDEZ C.	ARO. ARTURO PEREZ CASTRO	ING. ENRIQUE ALVAREZ GONZALEZ

Administracion Portuaria Integral de Manzanillo S.A. de C.V.

DIRECTOR GENERAL	GERENTE DE INGENIERIA	SUBGERENTE TECNICO DE PROYECTOS	SUBGERENTE DE CONSTRUCCION Y MANTENIMIENTO
JORGE RUBEN BUSTOS ESPINO VICEALMIRANTE	JULIO CESAR HUERTA FLORES INGENIERO	OSCAR LOPEZ MIRANDA INGENIERO	DANIEL ANGUIANO BURGUETE INGENIERO

PLANO DE REFERENCIA 1:	PLANO DE REFERENCIA 1:
ARCHIVO:	APIMAN-PL-43-54-15.dwg
FECHA:	ABRIL 2015
IMPRESION:	ABRIL 2015
REVISO:	ING. OSCAR LOPEZ MIRANDA
ELABORO Y DIBUJO:	ING. OSCAR LOPEZ MIRANDA

PLANO :	EDIFICIO CUMAR, MANZANILLO, COL.
DISTRIBUCION GENERAL DE CONTACTOS NORMALES OFICINAS PRINCIPALES PLANTA PRIMER NIVEL	
APIMAN-PL-43-54-15	

C:\Users\alejan\OneDrive\Documents\Manzanillo\43-54-15.dwg, 03/04/2015 10:28:00, No. 2015-10-01

SIMBOLOGIA

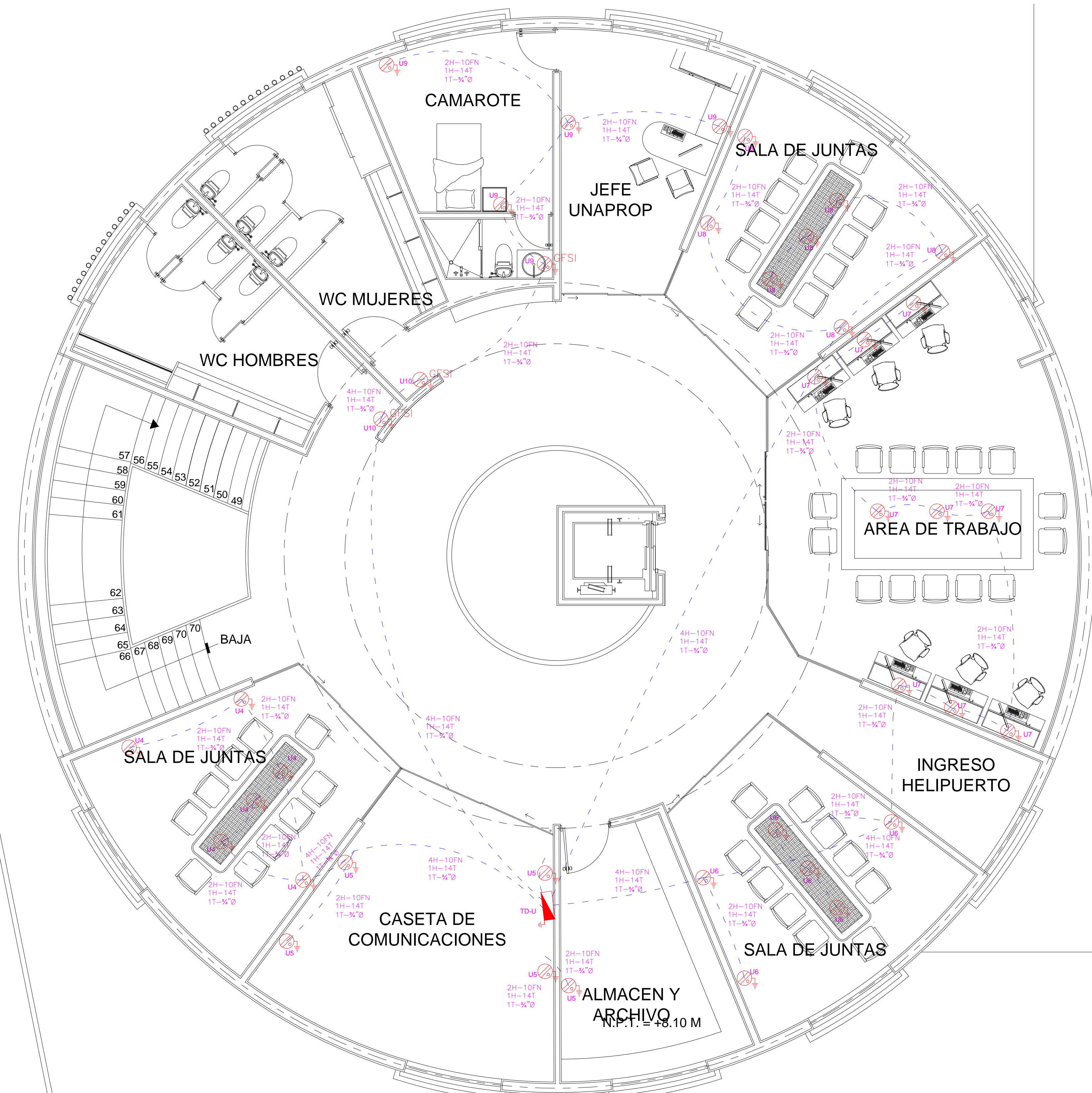
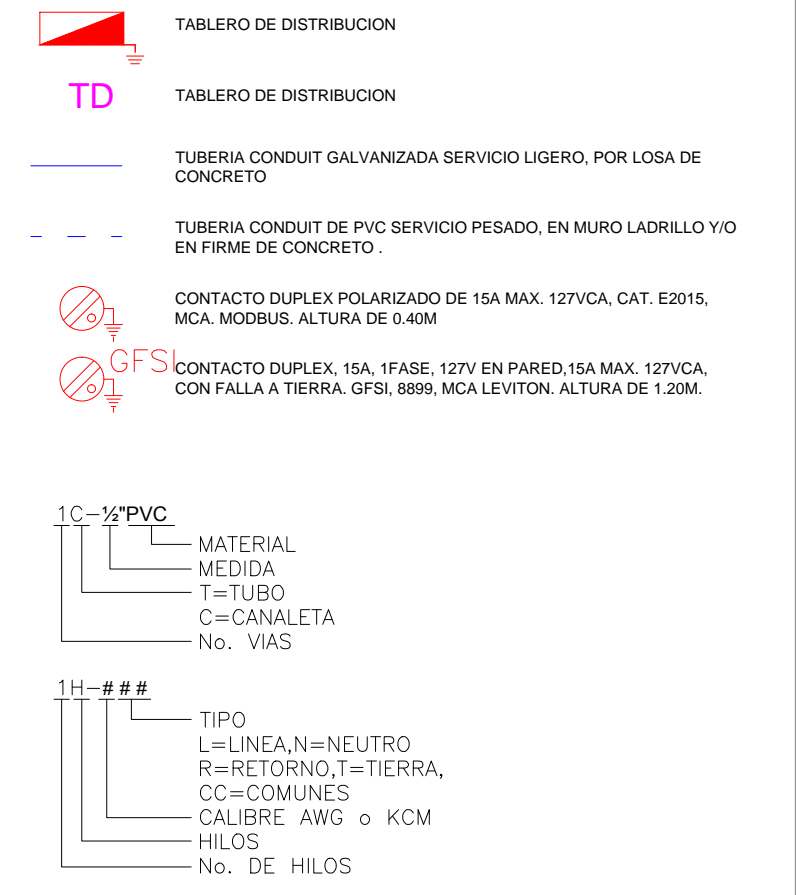

1 **DISTRIBUCION GENERAL**
1:50



REVISIONES			
No.	FECHA	CONCEPTO	FIRMA

SCT
SECRETARIA DE COMUNICACIONES Y TRANSPORTES

MANZANILLO
COORDINACION GENERAL DE PUERTOS Y MARINA MERCANTE

COORDINACION GENERAL DE PUERTOS Y MARINA MERCANTE

DIRECTOR GENERAL DE PUERTOS	DIRECTOR DE OBRAS MARITIMAS Y DRAGADO	SUBDIRECTOR DE CONSTRUCCION Y SUPERVISION DE CONTROL DE OBRAS
LIC. ALEJANDRO HERNANDEZ C.	ARO, ARTURO PEREZ CASTRO	ING. ENRIQUE ALVAREZ GONZALEZ

Administracion Portuaria Integral de Manzanillo S.A. de C.V.

DIRECTOR GENERAL	GERENTE DE INGENIERIA	SUBGERENTE TECNICO DE PROYECTOS	SUBGERENTE DE CONSTRUCCION Y MANTENIMIENTO
JORGE RUBEN BUSTOS ESPINO VICEALMIRANTE	JULIO CESAR HUERTA FLORES INGENIERO	OSCAR LOPEZ MIRANDA INGENIERO	DANIEL ANGUIANO BURGUETE INGENIERO

PLANO DE REFERENCIA 1:	PLANO DE REFERENCIA 1:
ARCHIVO:	APIMAN-PL-43-55-15.dwg
FECHA:	ABRIL 2015
IMPRESION:	ABRIL 2015
REVISO:	ING. OSCAR LOPEZ MIRANDA
ELABORO Y DIBUJO:	ING. OSCAR LOPEZ MIRANDA

PLANO :	EDIFICIO CUMAR, MANZANILLO, COL.
DISTRIBUCION GENERAL DE CONTACTOS NORMALES OFICINAS PRINCIPALES PLANTA SEGUNDO NIVEL	
APIMAN-PL-43-55-15	

C:\Users\jlopez\Documents\Proyectos\APIMAN\43-55-15.dwg, 03/04/2015 10:20:15, No. 0001-1000.dwg

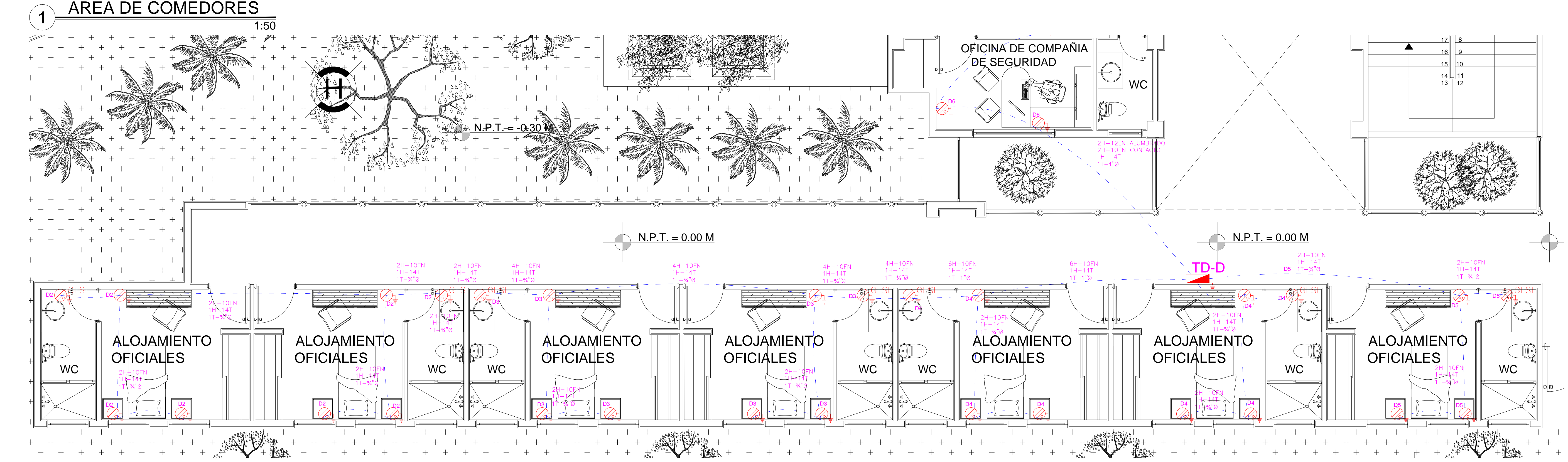
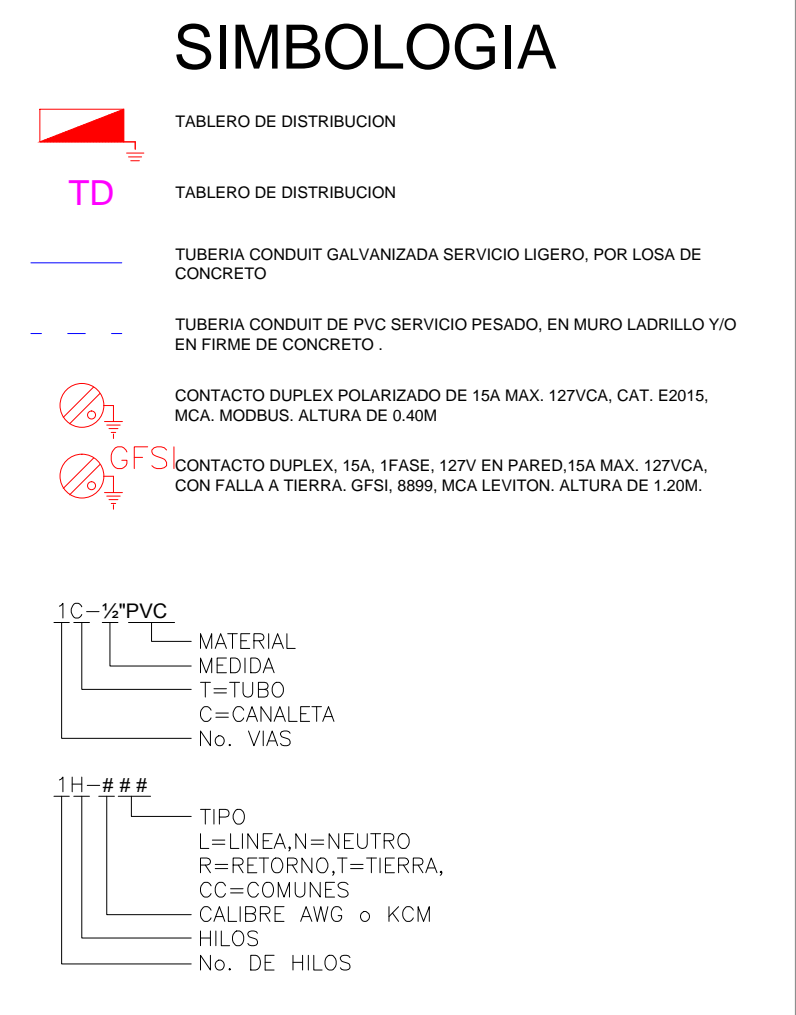
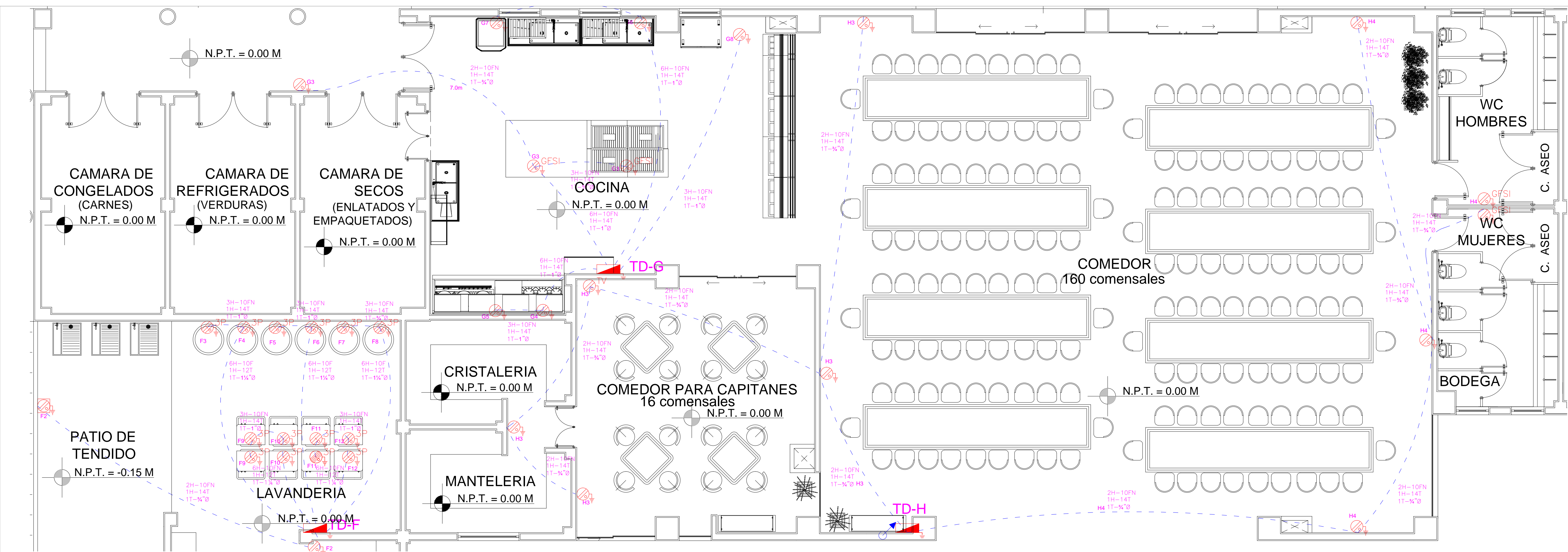

C:\Users\jorge\Documents\Proyectos\Manzanillo\43-56-15.dwg, 04/04/2015 10:23:39, No. 0001-10-001

REVISIONES			
No.	FECHA	CONCEPTO	FIRMA

SCT
SECRETARIA DE COMUNICACIONES Y TRANSPORTES

COORDINACION GENERAL DE PUERTOS Y MARINA MERCANTE

DIRECTOR GENERAL DE PUERTOS	DIRECTOR DE OBRAS MARITIMAS Y DRAGADO	SUBDIRECTOR DE CONSTRUCCION Y SUPERVISION DE CONTROL DE OBRAS
LIC. ALEJANDRO HERNANDEZ C.	ARO. ARTURO PEREZ CASTRO	ING. ENRIQUE ALVAREZ GONZALEZ

MANZANILLO
COORDINACION GENERAL DE PUERTOS Y MARINA MERCANTE

Administracion Portuaria Integral de Manzanillo S.A. de C.V.

DIRECTOR GENERAL	GERENTE DE INGENIERIA	SUBGERENTE TECNICO DE PROYECTOS	SUBGERENTE DE CONSTRUCCION Y MANTENIMIENTO
JORGE RUBEN BUSTOS ESPINO VICEALMIRANTE	JULIO CESAR HUERTA FLORES INGENIERO	OSCAR LOPEZ MIRANDA INGENIERO	DANIEL ANGUIANO BURGUETE INGENIERO

















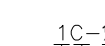

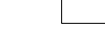
PLANO DE REFERENCIA 1:	PLANO DE REFERENCIA 1:
ARCHIVO:	APIMAN-PL-43-56-15.dwg
FECHA:	ABRIL 2015
IMPRESION:	ABRIL 2015
REVISO:	ING. OSCAR LOPEZ MIRANDA
ELABORO Y DIBUJO:	ING. OSCAR LOPEZ MIRANDA

PLANO :
EDIFICIO CUMAR, MANZANILLO, COL.

DISTRIBUCION GENERAL DE CONTACTOS NORMALES
COMEDOR, COCINA, ALOJAMIENTO DE OFIC. PLANTA BAJA

APIMAN-PL-43-56-15

SIMBOLOGIA

-  TABLERO DE DISTRIBUCION
-  TABLERO DE DISTRIBUCION
-  TUBERIA CONDUIT GALVANIZADA SERVICIO LIGERO, POR LOSA DE CONCRETO
-  TUBERIA CONDUIT DE PVC SERVICIO PESADO, EN MURO LADRILLO Y/O EN FIRME DE CONCRETO
-  CONTACTO DUPLEX POLARIZADO DE 15A MAX. 127VCA. CAT. E2015. MCA. MODBUS. ALTURA DE 0.40M
-  CONTACTO DUPLEX 15A. 1FASE. 127V EN PARED 15A MAX. 127VCA. CON FALLA A TIERRA. GFSL 8999. MCA LEVITON. ALTURA DE 1.20M.
-  MATERIAL
-  MEDIDA
-  TUBO
-  C= CANALETA
-  No. VIAS
-  TIPO
-  L= LINEA, N= NEUTRO
-  R= RETORNO, T= TIERRA,
-  CC= COMUNES
-  CALIBRE AWG o KCM
-  HILOS
-  No. DE HILOS

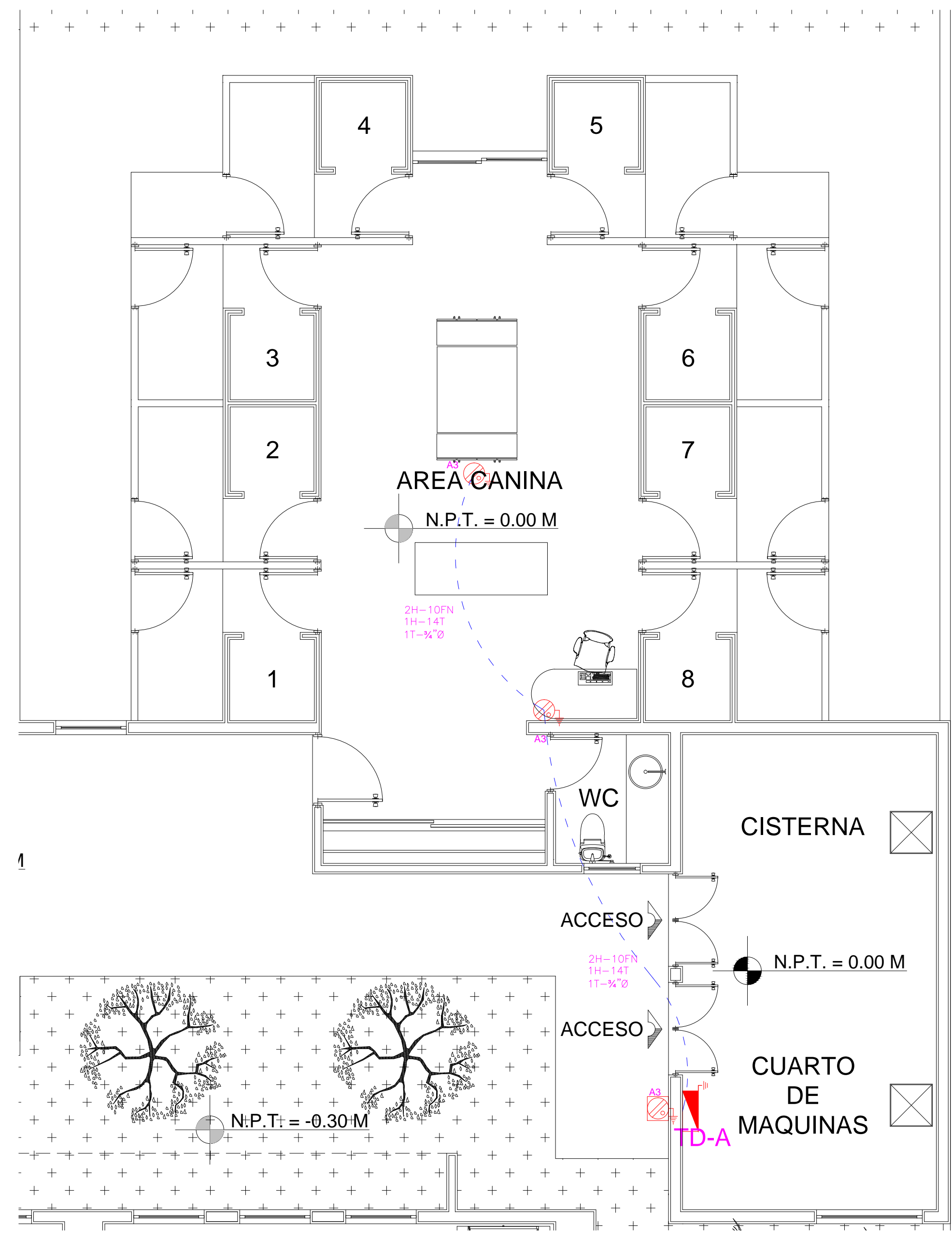

1 AREA CANINA
1:50

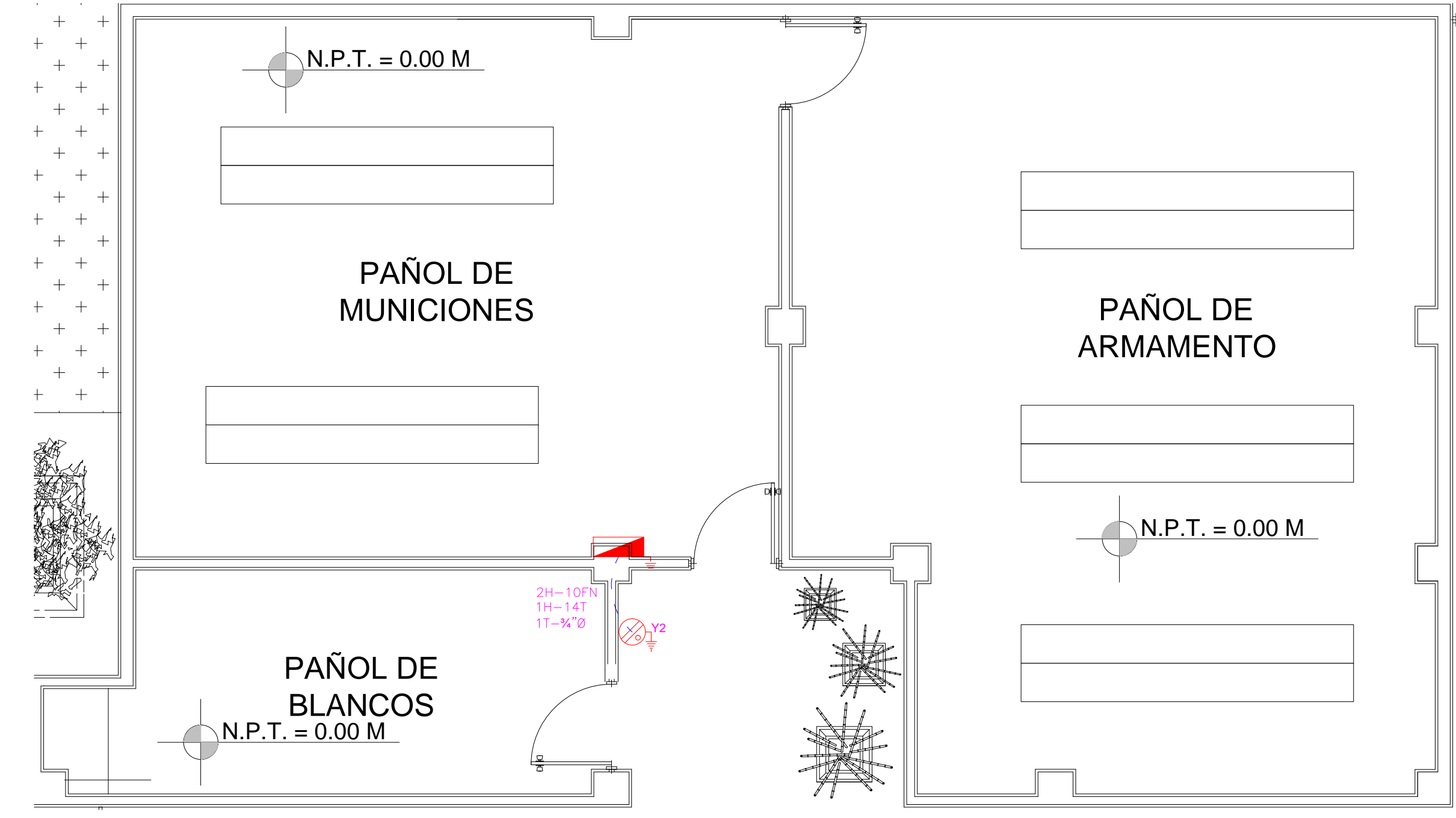

2 AREA DE PAÑOL DE MUNICIONES
1:50



REVISIONES			
No.	FECHA	CONCEPTO	FIRMA

SCT
SECRETARIA DE COMUNICACIONES Y TRANSPORTES

COORDINACION GENERAL DE PUERTOS Y MARINA MERCANTE

DIRECTOR GENERAL DE PUERTOS	DIRECTOR DE OBRAS MARITIMAS Y DRAGADO	SUBDIRECTOR DE CONSTRUCCION Y SUPERVISION DE CONTROL DE OBRAS
LIC. ALEJANDRO HERNANDEZ C.	ARO. ARTURO PEREZ CASTRO	ING. ENRIQUE ALVAREZ GONZALEZ

MANZANILLO
COORDINACION GENERAL DE PUERTOS Y MARINA MERCANTE

















Administracion Portuaria Integral de Manzanillo S.A. de C.V.

DIRECTOR GENERAL	GERENTE DE INGENIERIA	SUBGERENTE TECNICO DE PROYECTOS	SUBGERENTE DE CONSTRUCCION Y MANTENIMIENTO
JORGE RUBEN BUSTOS ESPINO VICEALMIRANTE	JULIO CESAR HUERTA FLORES INGENIERO	OSCAR LOPEZ MIRANDA INGENIERO	DANIEL ANGUIANO BURGUETE INGENIERO

PLANO DE REFERENCIA 1:	PLANO DE REFERENCIA 1:
ARCHIVO:	APIMAN-PL-43-57-15.dwg
FECHA:	ABRIL 2015
IMPRESION:	ABRIL 2015
REVISO:	ING. OSCAR LOPEZ MIRANDA
ELABORO Y DIBUJO:	ING. OSCAR LOPEZ MIRANDA

PLANO :	EDIFICIO CUMAR, MANZANILLO, COL.
DISTRIBUCION GENERAL DE CONTACTOS NORMALES PAÑOL DE MUNICIONES Y AREA CANINA PLANTA BAJA	
APIMAN-PL-43-57-15	

SIMBOLOGIA

-  TABLERO DE DISTRIBUCION
-  TABLERO DE DISTRIBUCION
-  TUBERIA CONDUIT GALVANIZADA SERVICIO LIGERO, POR LOSA DE CONCRETO
-  TUBERIA CONDUIT DE PVC SERVICIO PESADO, EN MURO LADRILLO Y/O EN FIRME DE CONCRETO
-  CONTACTO DUPLEX POLARIZADO DE 15A MAX. 127VCA. CAT. E2015. MCA. MODBUS. ALTURA DE 0.40M
-  CONTACTO DUPLEX. 15A. 1FASE. 127V EN PARED. 15A MAX. 127VCA. CON FALLA A TIERRA. GFSI. MCA. LEVITON. ALTURA DE 1.20M.
-  MATERIAL MEDIDA
-  TUBO
-  CANALETA
-  No. VIAS
-  TIPO
-  L=LINEA, N=NEUTRO
-  R=RETORNO, T=TIERRA
-  CC=COMUNES
-  C=CALIBRE, AWG o KCM
-  HILOS
-  No. DE HILOS



1 DISTRIBUCION GENERAL
1:50

REVISIONES			
No.	FECHA	CONCEPTO	FIRMA

SCT
SECRETARIA DE COMUNICACIONES Y TRANSPORTES

COORDINACION GENERAL DE PUERTOS Y MARINA MERCANTE

DIRECTOR GENERAL DE PUERTOS	DIRECTOR DE OBRAS MARITIMAS Y DRAGADO	SUBDIRECTOR DE CONSTRUCCION Y SUPERVISION DE CONTROL DE OBRAS
LIC. ALEJANDRO HERNANDEZ C.	ARO. ARTURO PEREZ CASTRO	ING. ENRIQUE ALVAREZ GONZALEZ

MANZANILLO
COORDINACION GENERAL DE PUERTOS Y MARINA MERCANTE

Administracion Portuaria Integral de Manzanillo S.A. de C.V.

DIRECTOR GENERAL	GERENTE DE INGENIERIA	SUBGERENTE TECNICO DE PROYECTOS	SUBGERENTE DE CONSTRUCCION Y MANTENIMIENTO
JORGE RUBEN BUSTOS ESPINO VICEALMIRANTE	JULIO CESAR HUERTA FLORES INGENIERO	OSCAR LOPEZ MIRANDA INGENIERO	DANIEL ANGUIANO BURGUETE INGENIERO

PLANO DE REFERENCIA 1:	PLANO DE REFERENCIA 1:
ARCHIVO:	APIMAN-PL-43-58-15.dwg
FECHA:	ABRIL 2015
IMPRESION:	ABRIL 2015
REVISO:	ING. OSCAR LOPEZ MIRANDA
ELABORO Y DIBUJO:	ING. OSCAR LOPEZ MIRANDA

PLANO :	EDIFICIO CUMAR, MANZANILLO, COL.
DISTRIBUCION GENERAL DE CONTACTOS NORMALES DOMITORIOS HOMBRES, MUJERES PLANTA BAJA	
APIMAN-PL-43-58-15	

C:\Users\carlos\Documents\Manzanillo\43-58-15.dwg, 04/04/2015 10:24:45, No. 1:50, 2015

SIMBOLOGIA

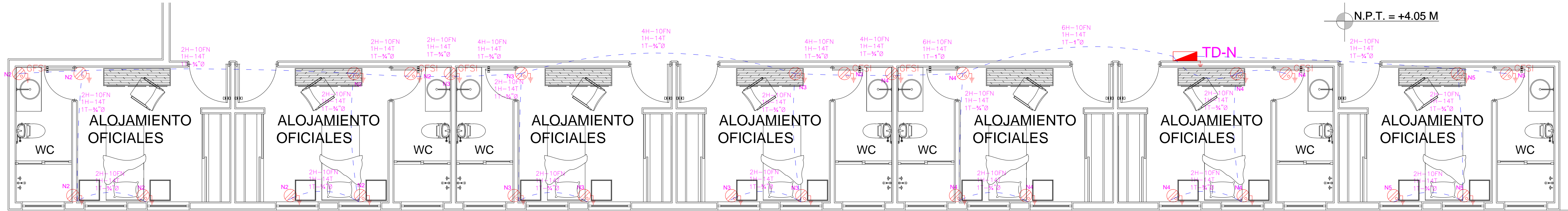
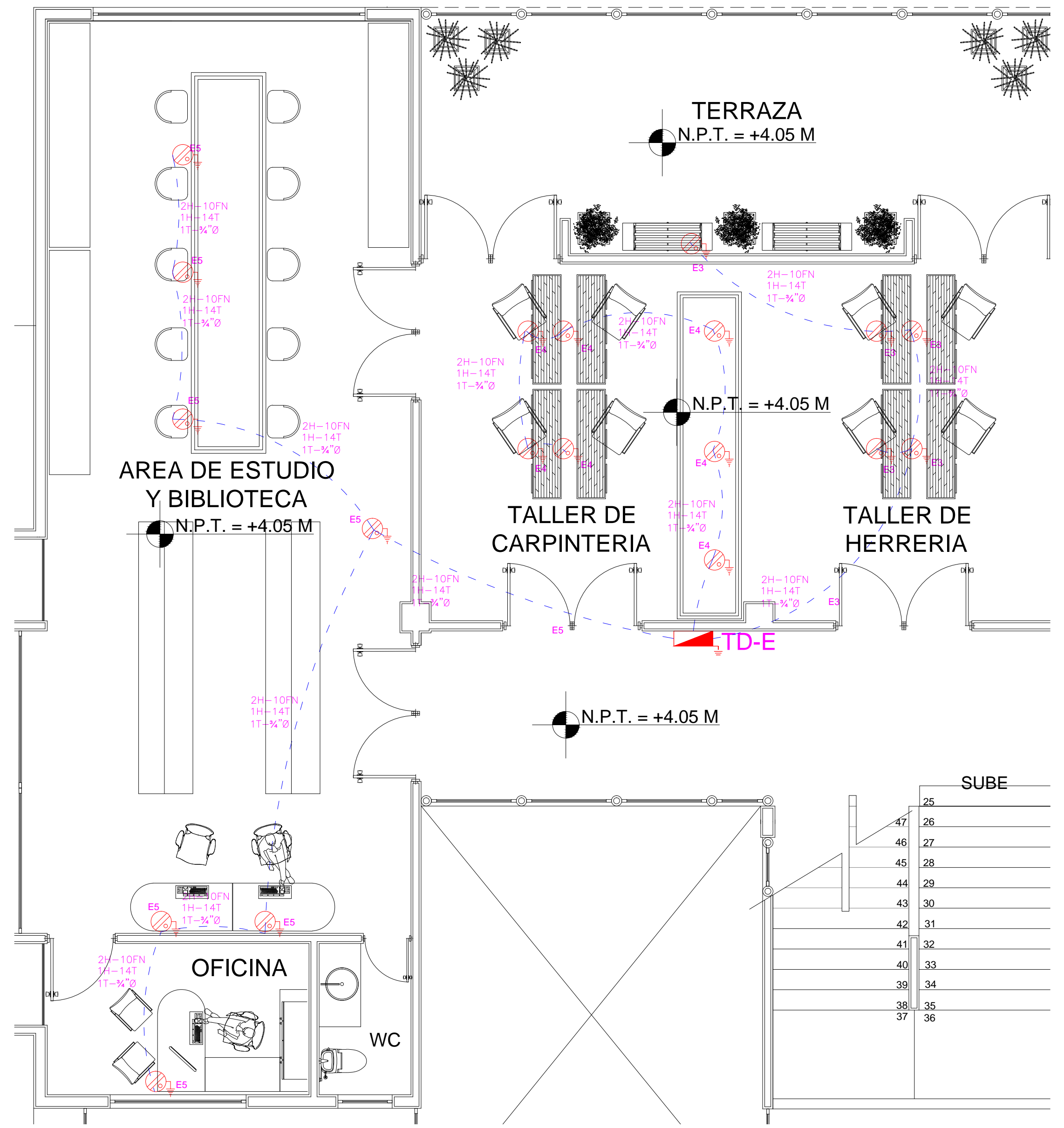
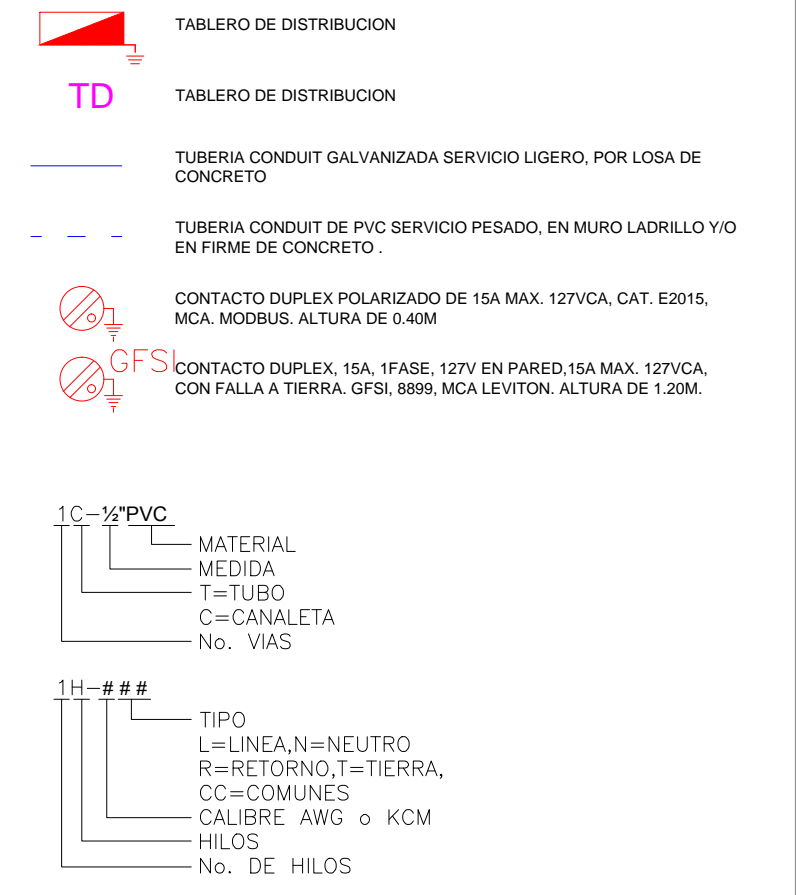

1 DISTRIBUCION GENERAL 1:50

REVISIONES			
No.	FECHA	CONCEPTO	FIRMA

SCT
SECRETARIA DE COMUNICACIONES Y TRANSPORTES

COORDINACION GENERAL DE PUERTOS Y MARINA MERCANTE

DIRECTOR GENERAL DE PUERTOS	DIRECTOR DE OBRAS MARITIMAS Y DRAGADO	SUBDIRECTOR DE CONSTRUCCION Y SUPERVISION DE CONTROL DE OBRAS
LIC. ALEJANDRO HERNANDEZ C.	ARO. ARTURO PEREZ CASTRO	ING. ENRIQUE ALVAREZ GONZALEZ

MANZANILLO
COORDINACION GENERAL DE PUERTOS Y MARINA MERCANTE

Administracion Portuaria Integral de Manzanillo S.A. de C.V.

DIRECTOR GENERAL	GERENTE DE INGENIERIA	SUBGERENTE TECNICO DE PROYECTOS	SUBGERENTE DE CONSTRUCCION Y MANTENIMIENTO
JORGE RUBEN BUSTOS ESPINO VICEALMIRANTE	JULIO CESAR HUERTA FLORES INGENIERO	OSCAR LOPEZ MIRANDA INGENIERO	DANIEL ANGUIANO BURGUETE INGENIERO

PLANO DE REFERENCIA 1:	PLANO DE REFERENCIA 1:
ARCHIVO: APIMAN-PL-43-59-15.dwg	
FECHA: ABRIL 2015	
IMPRESION: ABRIL 2015	
REVISO: ING. OSCAR LOPEZ MIRANDA	
ELABORO Y DIBUJO: ING. OSCAR LOPEZ MIRANDA	

PLANO:	EDIFICIO CUMAR, MANZANILLO, COL.
	DISTRIBUCION GENERAL DE CONTACTOS NORMALES BIBLIOTECA, ALOJAMIENTO PARA OFICIALES PRIMER NIVEL
	APIMAN-PL-43-59-15

C:\Users\jorge\Documents\Proyectos\Manzanillo\43-59-15.dwg, 04/04/2015 10:15:15, No. 0001-1000-001

SIMBOLOGIA

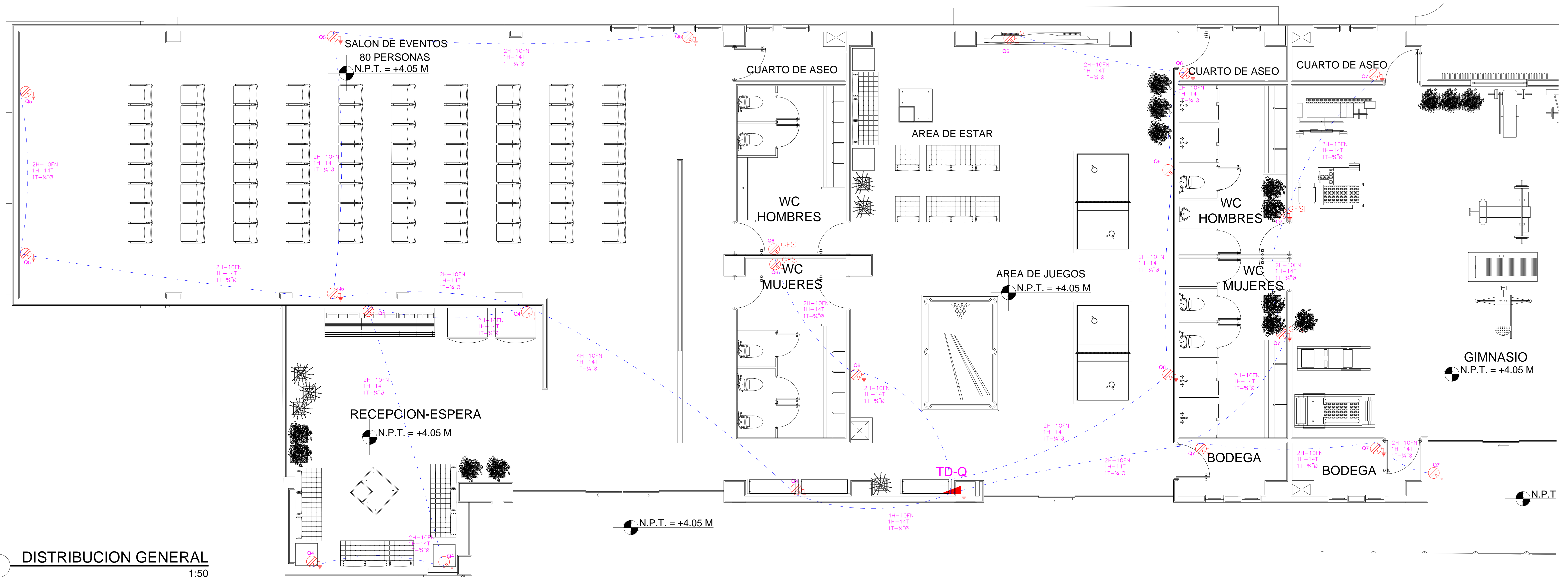
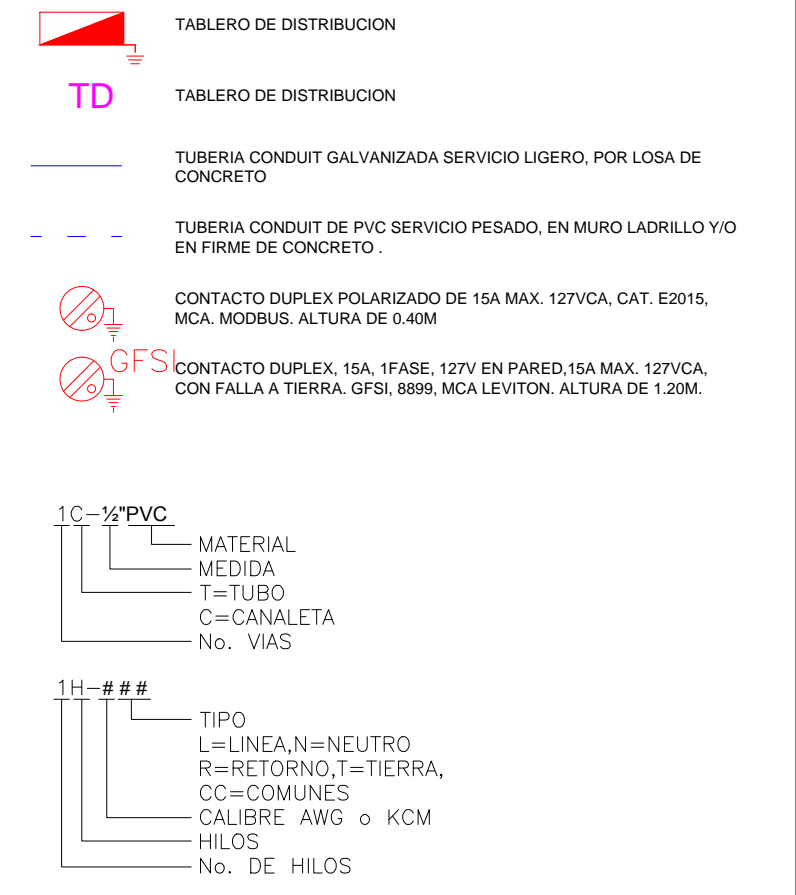

1 DISTRIBUCION GENERAL
1:50



REVISIONES			
No.	FECHA	CONCEPTO	FIRMA

SCT
SECRETARIA DE COMUNICACIONES Y TRANSPORTES

SECRETARIA DE COMUNICACIONES Y TRANSPORTES

COORDINACION GENERAL DE PUERTOS Y MARINA MERCANTE

DIRECTOR GENERAL DE PUERTOS	DIRECTOR DE OBRAS MARITIMAS Y DRAGADO	SUBDIRECTOR DE CONSTRUCCION Y SUPERVISION DE CONTROL DE OBRAS
LIC. ALEJANDRO HERNANDEZ C.	ARO, ARTURO PEREZ CASTRO	ING. ENRIQUE ALVAREZ GONZALEZ

MANZANILLO
COORDINACION GENERAL DE PUERTOS Y MARINA MERCANTE

Administracion Portuaria Integral de Manzanillo S.A. de C.V.

DIRECTOR GENERAL	GERENTE DE INGENIERIA	SUBGERENTE TECNICO DE PROYECTOS	SUBGERENTE DE CONSTRUCCION Y MANTENIMIENTO
JORGE RUBEN BUSTOS ESPINO VICEALMIRANTE	JULIO CESAR HUERTA FLORES INGENIERO	OSCAR LOPEZ MIRANDA INGENIERO	DANIEL ANGUIANO BURQUETE INGENIERO

PLANO DE REFERENCIA 1:	PLANO DE REFERENCIA 1:
ARCHIVO:	APIMAN-PL-43-60-15.dwg
FECHA:	ABRIL 2015
IMPRESION:	ABRIL 2015
REVISO:	ING. OSCAR LOPEZ MIRANDA
ELABORO Y DIBUJO:	ING. OSCAR LOPEZ MIRANDA

PLANO :	EDIFICIO CUMAR, MANZANILLO, COL.
DISTRIBUCION GENERAL DE APAGADORES SALON DE EVENTOS, AREA DE JGOS., BAÑOS PLANTA PRIMER NIVEL	
APIMAN-PL-43-60-15	

C:\manzanillo\proyectos\apiman\pl-43-60-15.dwg, 4/16/15, 10:00:00 AM, 10/15/15, 10:00:00 AM, 10/15/15, 10:00:00 AM