

NOTAS:

- EL NORTE CONSIDERADO ES EL ASTRONÓMICO.
- EL SISTEMA DE COORDENADAS ES EL U.T.M. (UNIVERSAL TRANSVERSO DE MERCATOR) DE ACUERDO CON EL SISTEMA UTILIZADO POR INEGI Y SE ENCUENTRAN EXPRESADAS EN METROS.
- LAS ELEVACIONES ESTÁN INDICADAS EN METROS Y REFERIDAS AL NIVEL DE BAJAMAR MEDIA INFERIOR (N.B.M.I.).
- LOS BANCOS DE NIVEL UTILIZADOS FUERON:

A: X= 573,675.648 Y= 2'109,667.200 Z= 3.353	K5: X= 573,898.119 Y= 2'109,511.463 Z= 3.552
PC1: X= 573,710.5330 Y= 2'108,766.6430 Z= 1.948	PC2: X= 573,718.2300 Y= 2'108,755.8200 Z= 2.7320

- PROYECCIÓN U.T.M. ZONA 13
- EL LEVANTAMIENTO SE REALIZÓ EN OCTUBRE DE 2013
- EQUIPO UTILIZADO:
- ESTACION TOTAL MCA. TRIMBLE MOD. M3 DR5

SIMBOLOGIA

- BANCOS DE NIVEL
- VERTICES DEL POLIGONO DE TEC II
- BARDA PERIMETRAL EXISTENTE
- BARDA PERIMETRAL POR CONSTRUIR

LOCALIZACION

REVISIONES			
No.	FECHA	CONCEPTO	FIRMA

SCT
SECRETARIA DE COMUNICACIONES Y TRANSPORTES

COORDINACION GENERAL DE PUERTOS Y MARINA MERCANTE

DIRECTOR GENERAL DE PUERTOS	DIRECTOR DE OBRAS MARITIMAS Y DRAGADO	SUBDIRECTOR DE CONSTRUCCION Y SUPERVISION DE CONTROL DE OBRAS
LIC. ALBERTO HERNANDEZ C.	ING. ARTURO PEREZ CASINO	ING. ENRIQUE ALVAREZ GONZALEZ

MANZANILLO
COORDINACION GENERAL DE PUERTOS Y MARINA MERCANTE

Administracion Portuaria Integral de Manzanillo S.A. de C.V.

DIRECTOR GENERAL	SECRETARIO GENERAL	SUBGERENTE TECNICO DE PROYECTOS	SUBGERENTE DE CONSTRUCCION Y MANTENIMIENTO
JORGE RUBEN RUSTO ESPINO VICEALMIRANTE	JULIO CESAR MARTA FLORES INGENIERO	OSCAR LOPEZ MIRANDA INGENIERO	DANIEL ANGUIANO B. ROJETE INGENIERO

PLANO DE REFERENCIA 1:	PLANO DE REFERENCIA 1:
REVISADO:	PL-27-01-15
FECHA:	ABRIL 2015
IMPRESION:	ABRIL 2015
REVISOR:	ING. OSCAR LOPEZ MIRANDA
ELABORO Y DIBUJO:	ING. HERNANDO MURGO ANGUIANO

PLANO :
CONSTRUCCION DE BARDA PERIMETRAL EN ZONA NAVAL DE LA ZONA NORTE EN EL PUERTO INTERIOR DE SAN PEDRITO, MANZANILLO, COL
PLANO DE LEVANTAMIENTO TOPOGRAFICO

APIMAN-PL-27-01-15

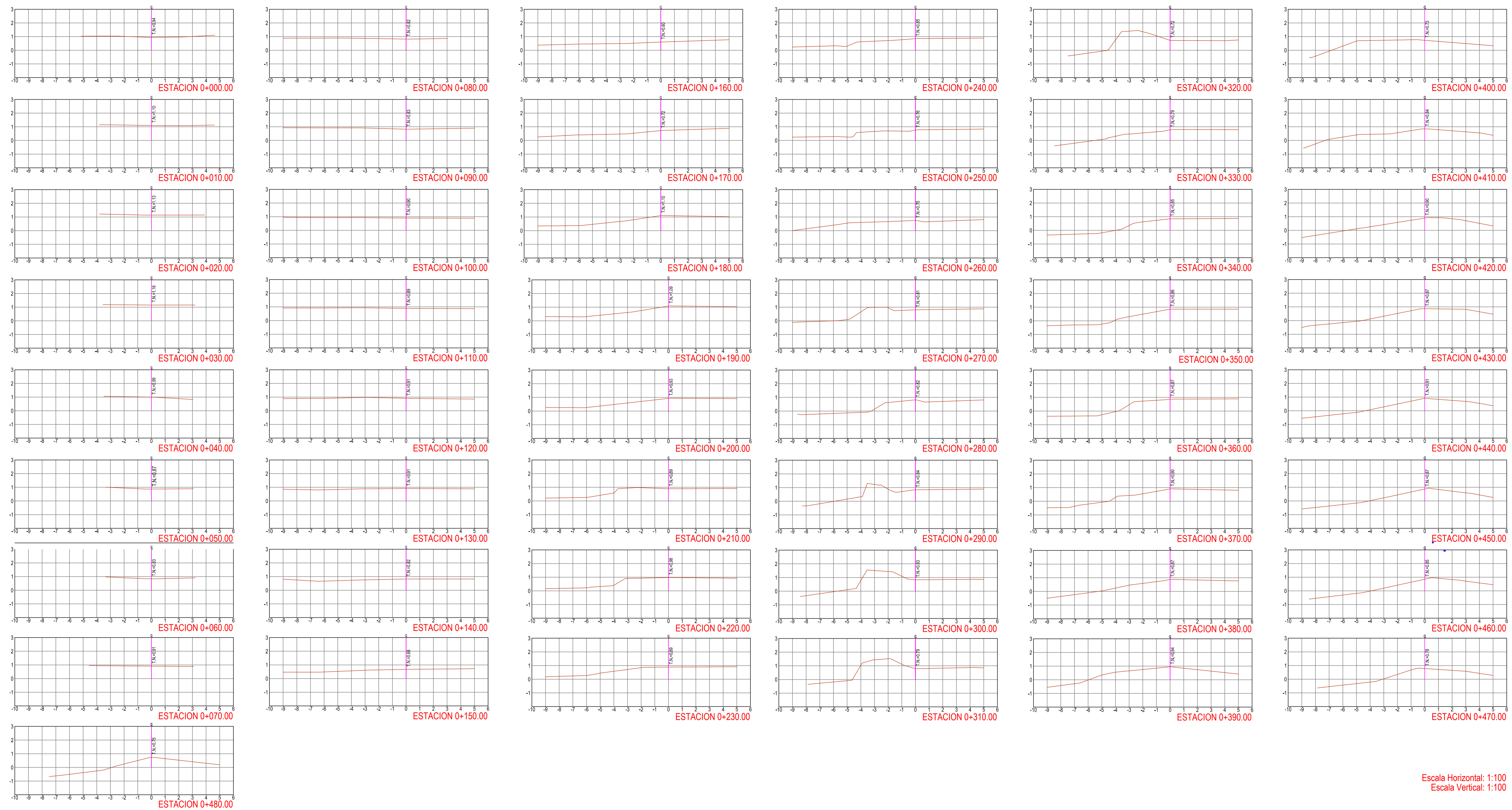

Escala Horizontal: 1:100
Escala Vertical: 1:100

REVISIONES			
No.	FECHA	CONCEPTO	FIRMA

SCT
SECRETARIA DE COMUNICACIONES Y TRANSPORTES

COORDINACION GENERAL DE PUERTOS Y MARINA MERCANTE

DIRECTOR GENERAL DE PUERTOS	DIRECTOR DE OBRAS MARITIMAS Y DRAGADO	SUBDIRECTOR DE CONSTRUCCION Y SUPERVISION DE CONTROL DE OBRAS
LIC. ALBJAND-O HERNANDEZ C.	ING. ARTURO PEREZ CASINO	ING. ENRIQUE ALVAREZ GONZALEZ

MANZANILLO
COORDINACION GENERAL DE PUERTOS Y MARINA MERCANTE

Administracion Portuaria Integral de Manzanillo S.A. de C.V.

DIRECTOR GENERAL	GERENTE DE INGENIERIA	SUBGERENTE TECNICO DE PROYECTOS	SUBGERENTE DE CONSTRUCCION Y MANTENIMIENTO
JORGE RUBEN RUSTO ESPINO VICEREALEMANTE	JULIO CESAR MARTA FLORES INGENIERO	OSCAR LOPEZ MIRANDA INGENIERO	DANIEL ANGUIANO B. ROJETE INGENIERO

PLANO DE REFERENCIA 1: PLANO DE REFERENCIA 1:
PROYECTO: PL-27-02-15
FECHA: ABRIL 2015
IMPRESION: ABRIL 2015
REVISOR: ING. OSCAR LOPEZ MIRANDA
ELABORO Y DIBUJO: ING. HERNANDO MURGO ANGUIANO

PLANO :
CONSTRUCCION DE BARRA PERIMETRAL EN ZONA NAVAL DE LA ZONA NORTE EN EL PUERTO INTERIOR DE SAN PEDRITO, MANZANILLO, COL

PLANO DE SECCIONES TRANSVERSALES TOPOGRAFICAS

APIMAN-PL-27-02-15

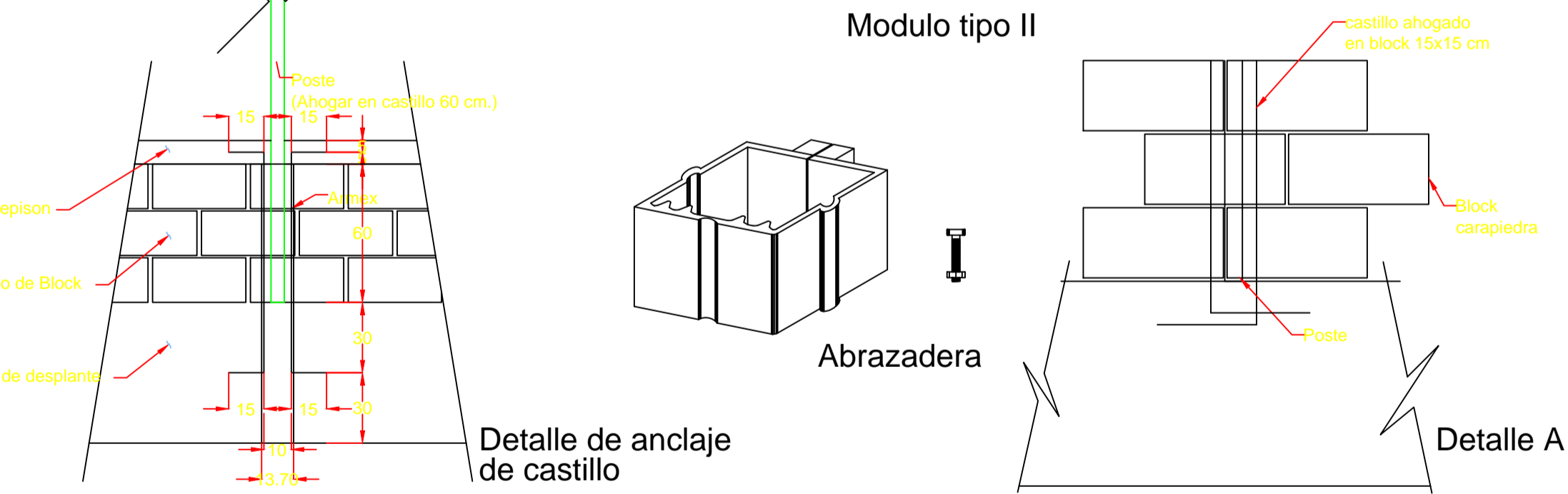
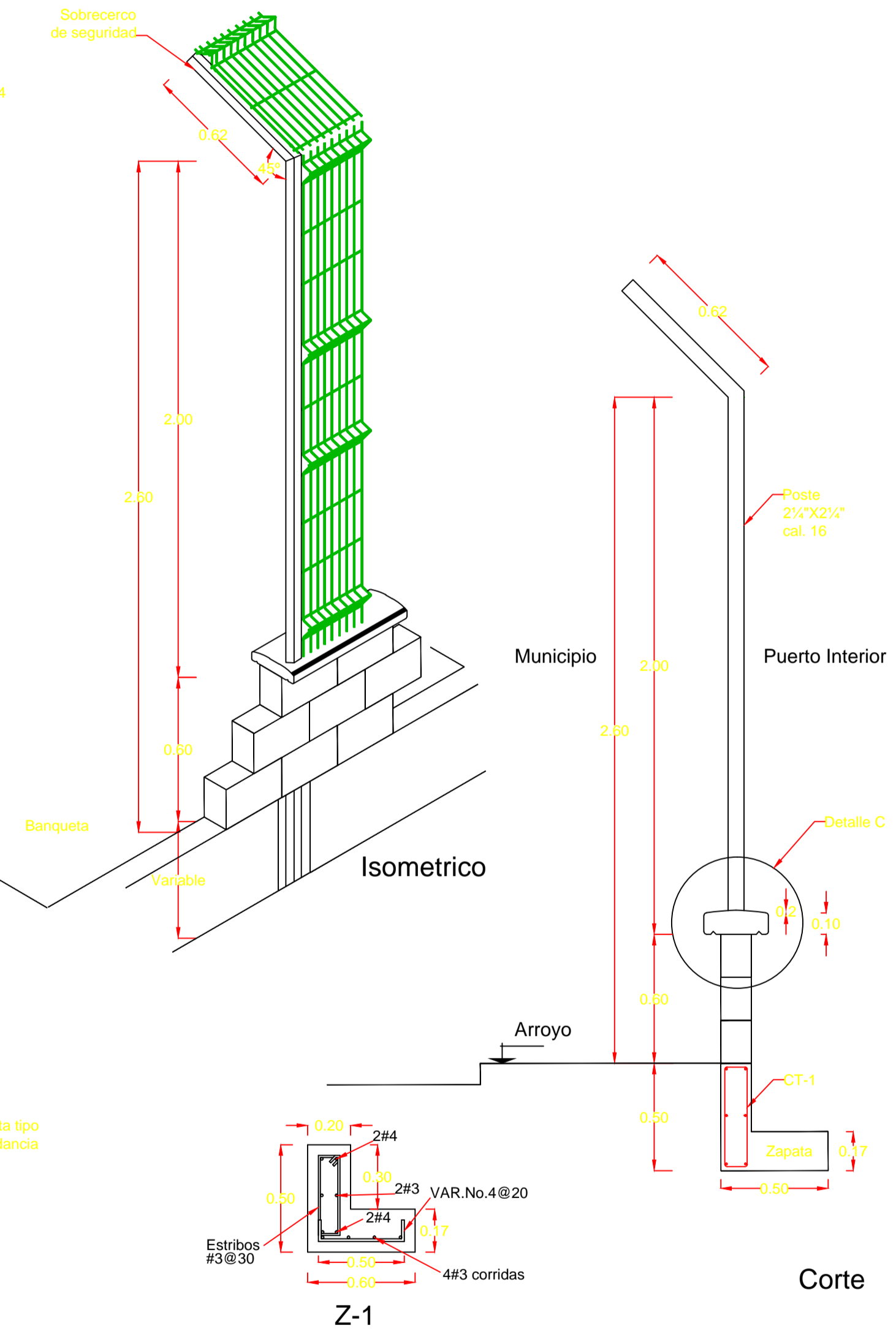
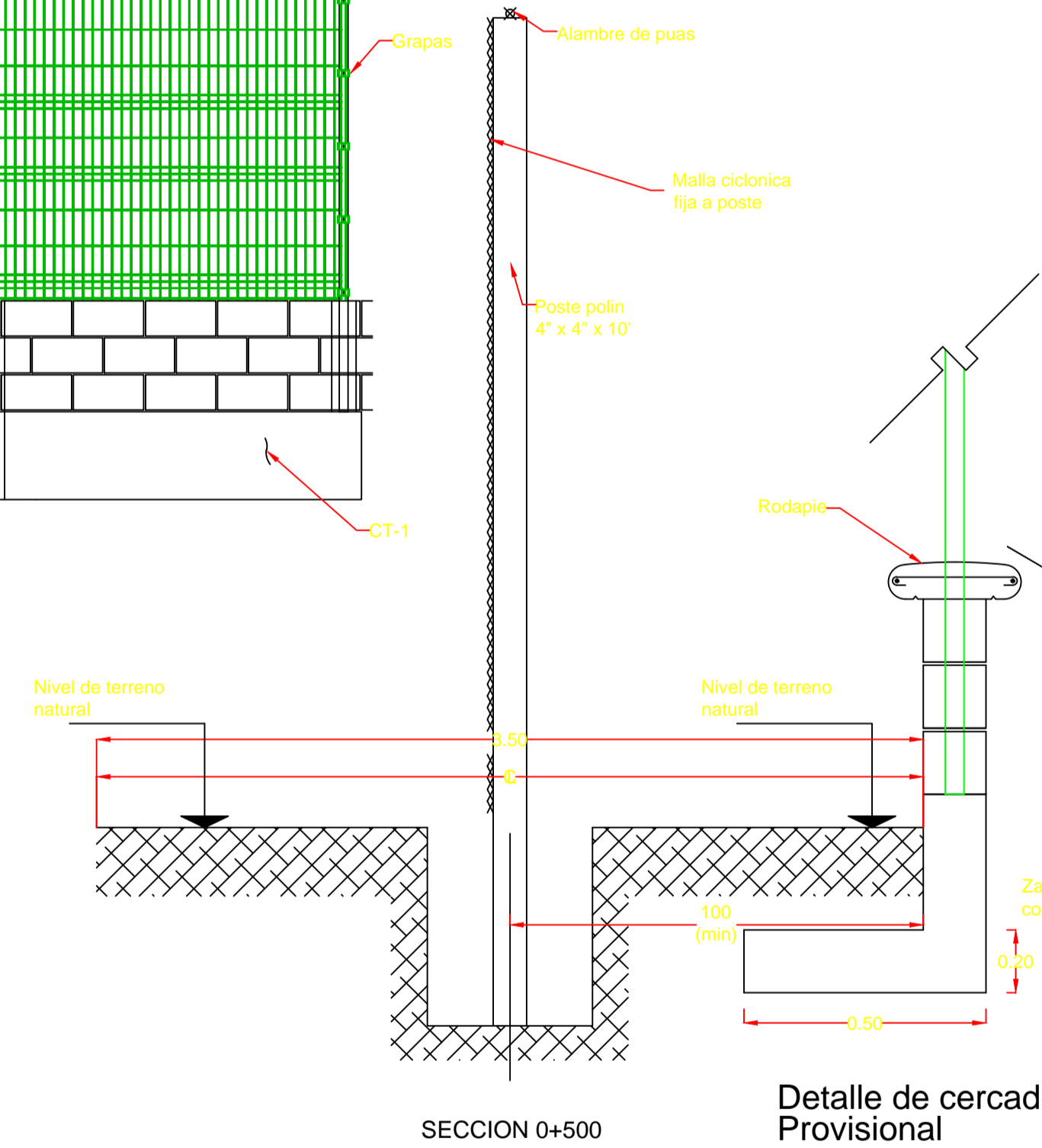
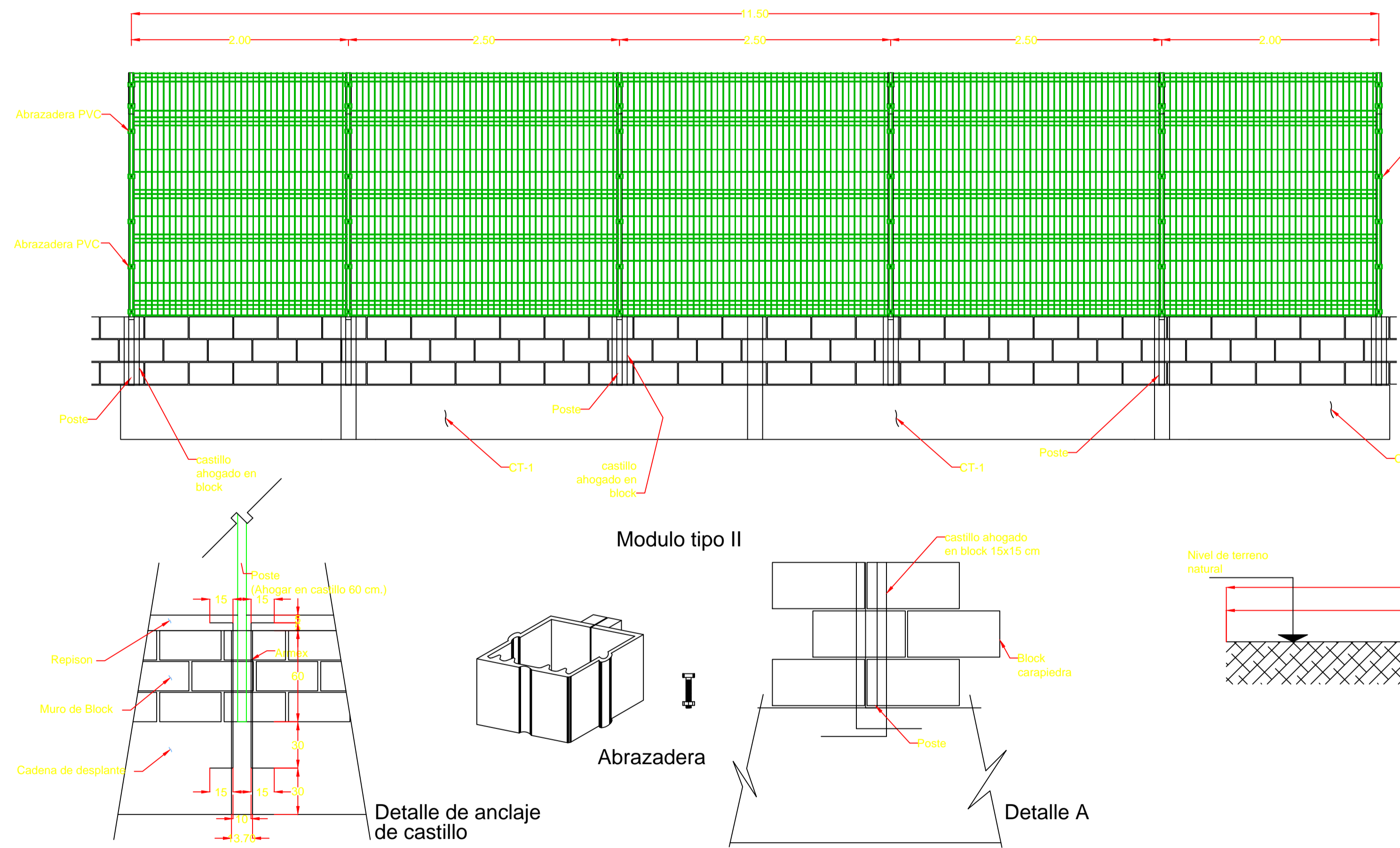
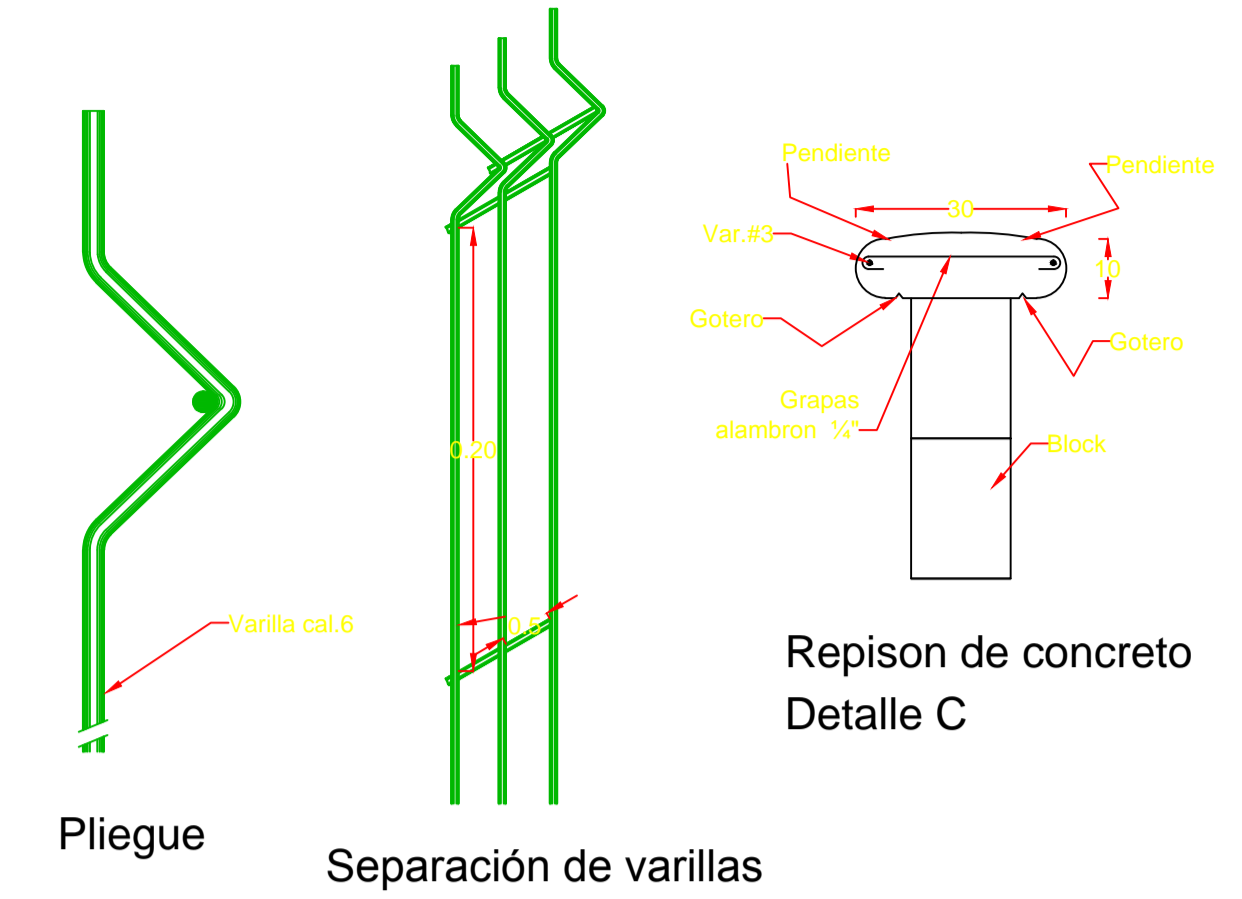
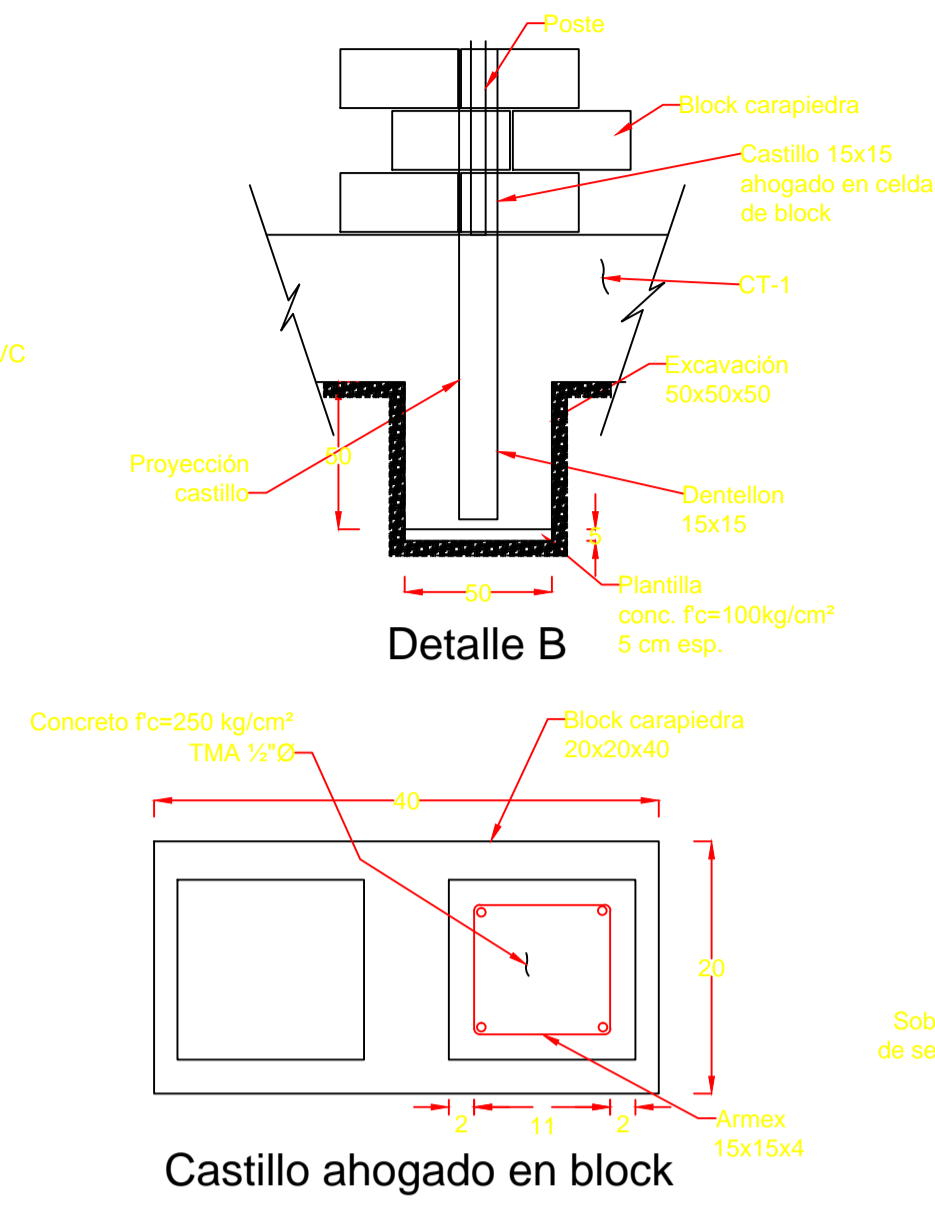
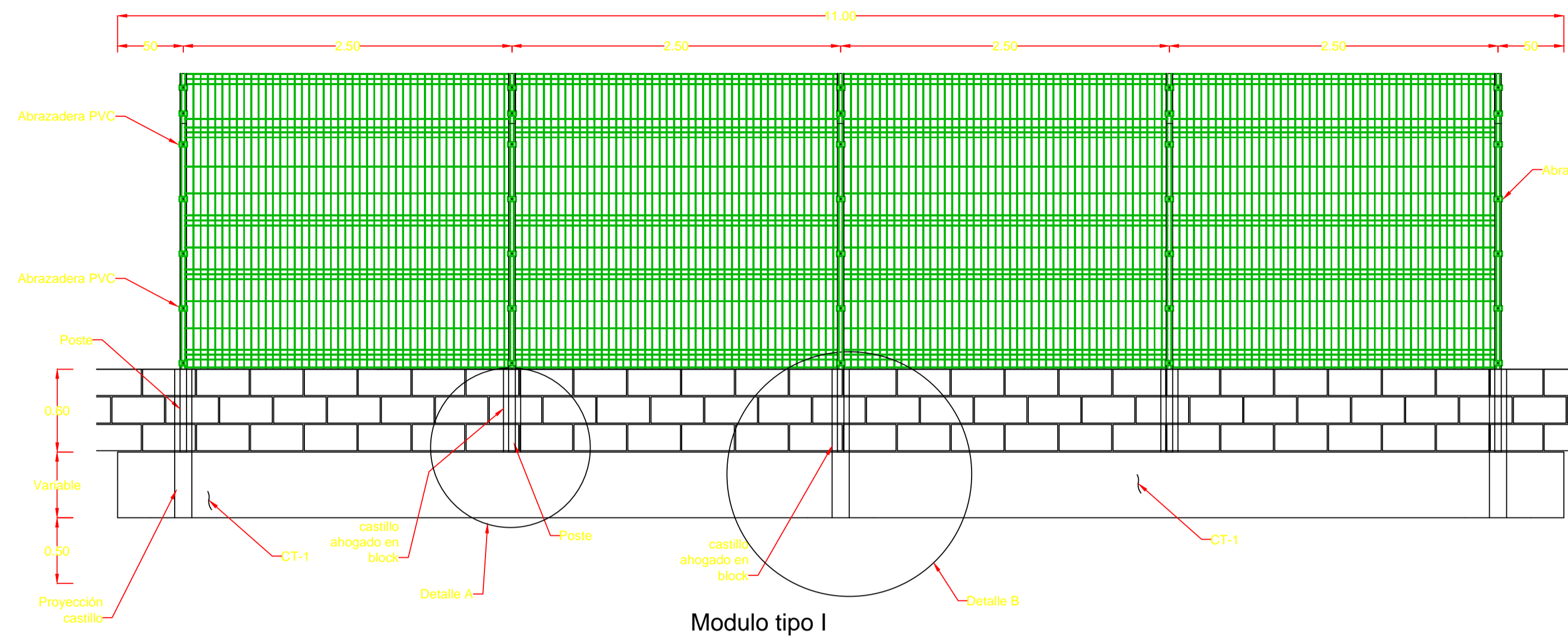

REVISIONES			
No.	FECHA	CONCEPTO	FIRMA

SCT
SECRETARIA DE COMUNICACIONES Y TRANSPORTES

COORDINACION GENERAL DE PUERTOS Y MARINA MERCANTE

DIRECTOR GENERAL DE PUERTOS	DIRECTOR DE OBRAS MARITIMAS Y DRAGADO	SUBDIRECTOR DE CONSTRUCCION Y SUPERVISION DE CONTROL DE OBRAS
LIC. ALJANDRO HERNANDEZ C.	ING. ARTURO PEREZ CASINO	ING. ENRIQUE ALVAREZ GONZALEZ

MANZANILLO
COORDINACION GENERAL DE PUERTOS Y MARINA MERCANTE

Administracion Portuaria Integral de Manzanillo S.A. de C.V.

DIRECTOR GENERAL	DIRECTOR DE INGENIERIA	SUBGERENTE TECNICO DE PROYECTOS	SUBGERENTE DE CONSTRUCCION Y MANTENIMIENTO
JORGE RUBEN RUSTO ESPINO VICEREALENTANTE	JULIO CESAR HERRERA FLORES INGENIERO	OSCAR LOPEZ MIRANDA INGENIERO	DANIEL ANCIANO BARRUETE INGENIERO









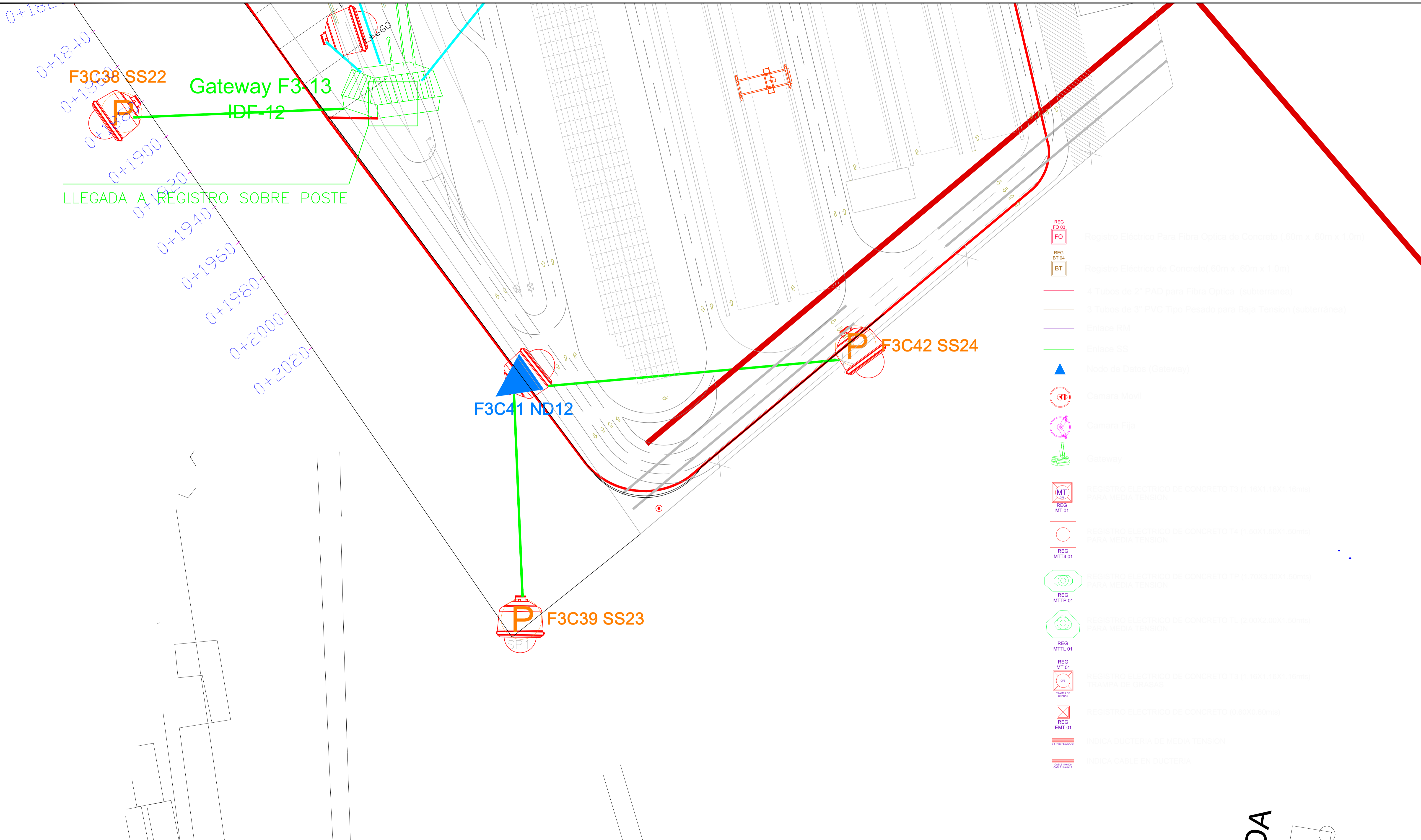









PLANO DE REFERENCIA 1: PUERTO DE SAN PEDRITO	PL-27-03-15
FECHA:	ABRIL 2015
IMPRESION:	ABRIL 2015
REVISOR:	ING. OSCAR LOPEZ MIRANDA
ELABORO Y DIBUJO:	ING. FERRNANDO MURGOZ ANGULO

PLANO :
CONSTRUCCIÓN DE BARRA PERIMETRAL EN ZONA NAVAL DE LA ZONA NORTE EN EL PUERTO INTERIOR DE SAN PEDRITO, MANZANILLO, COL

PLANO DE DETALLES MURO CARA DE PIEDRA Y REJA ACERO

APIMAN-PL-27-03-15



-  Registro Eléctrico Para Fibra Óptica de Concreto (60m x 60m x 1.0m)
-  Registro Eléctrico de Concreto (60m x 60m x 1.0m)
-  4 Tubos de 2" PAD para Fibra Óptica (subterránea)
-  3 Tubos de 3" PVC Tipo Pesado para Baja Tension (subterránea)
-  Enlace RM
-  Enlace SS
-  Nudo de Datos (Gateway)
-  Cámara Movil
-  Cámara Fija
-  Gateway
-  REGISTRO ELECTRICO DE CONCRETO T3 (1.18X1.16X1.18ms) PARA MEDIA TENSION
-  REGISTRO ELECTRICO DE CONCRETO T4 (1.60X1.60X1.60ms) PARA MEDIA TENSION
-  REGISTRO ELECTRICO DE CONCRETO TP (1.70X3.00X1.60ms) PARA MEDIA TENSION
-  REGISTRO ELECTRICO DE CONCRETO TL (2.00X2.00X1.60ms) PARA MEDIA TENSION
-  REGISTRO ELECTRICO DE CONCRETO T3 (1.18X1.16X1.18ms) TRAMPA DE GRASAS
-  REGISTRO ELECTRICO DE CONCRETO (0.60X0.60ms)
-  INDICA DUCTERIA DE MEDIA TENSION
-  INDICA CABLE EN DUCTERIA

DA

REVISIONES				SCT SECRETARIA DE COMUNICACIONES Y TRANSPORTES			MANZANILLO COORDINACION GENERAL DE PUERTOS Y MARINA MERCANTE				Administración Portuaria Integral de Manzanillo S.A. de C.V.		PLANO DE REFERENCIA 1: PLANO DE REFERENCIA 1:		PLANO : CONSTRUCCIÓN DE BARRA PERIMETRAL EN ZONA NAVAL DE LA ZONA NORTE EN EL PUERTO INTERIOR DE SAN PEDRITO, MANZANILLO, COL PLANO DE UBICACION CAMARAS	
No.	FECHA	CONCEPTO	FIRMA													
				COORDINACION GENERAL DE PUERTOS Y MARINA MERCANTE			DIRECTOR GENERAL DE PUERTOS				PLANO DE REFERENCIA 1: PLANO DE REFERENCIA 1:		PLANO :			
				DIRECTOR DE OBRAS MARITIMAS Y DRAGADO			DIRECTOR GENERAL				ARCHIVO: P.-27-04-15		CONSTRUCCIÓN DE BARRA PERIMETRAL EN ZONA NAVAL DE LA ZONA NORTE EN EL PUERTO INTERIOR DE SAN PEDRITO, MANZANILLO, COL			
				SUBDIRECTOR DE CONSTRUCCION Y SUPERVISION DE CONTROL DE OBRAS			GERENTE DE INGENIERIA				PTD: 46 ABRIL 2015		MANZANILLO, COL			
				LIC. ALEJANDRO HERNANDEZ O.			SUBGERENTE TECNICO DE PROYECTOS				IMPRESION: ABRIL 2015		PLANO DE UBICACION CAMARAS			
				ARQ. ARTURO PEREZ CASTRO			SUBGERENTE DE CONSTRUCCION Y MANTENIMIENTO				REVISOR: ING. OSCAR LÓPEZ MIRANDA		APIMAN-PL-27-04-15			
				ING. ENRIQUE ALVAREZ GONZALEZ			VICERRECTOR				ELABORO Y DIBUJO: TEC. FERNANDO MUÑOZ ANGUIANO					

CAMARA DE SEGURIDAD PTZ

POSTE 12 MTS

CAJA NEMA 3 DE 50x70

INTERCONEXION DE CAJAS CON LICUATITE 2"

TUBO GALV DE 1"

FLEJE DE ACERO

CAJA CONDULET TIPO C DE 1"

REG 60x60x100 DE VIALIDAD

NTN

TUB LICUATITE DE 1"

CONECTOR RECTO PARA LICUATITE DE 1"

TUB DE PVC PESADO DE 1"

BASE PARA POSTE:
12M B-80, C-45, H-110
6-9M B-80, C-45, H-80

3.00

0.20

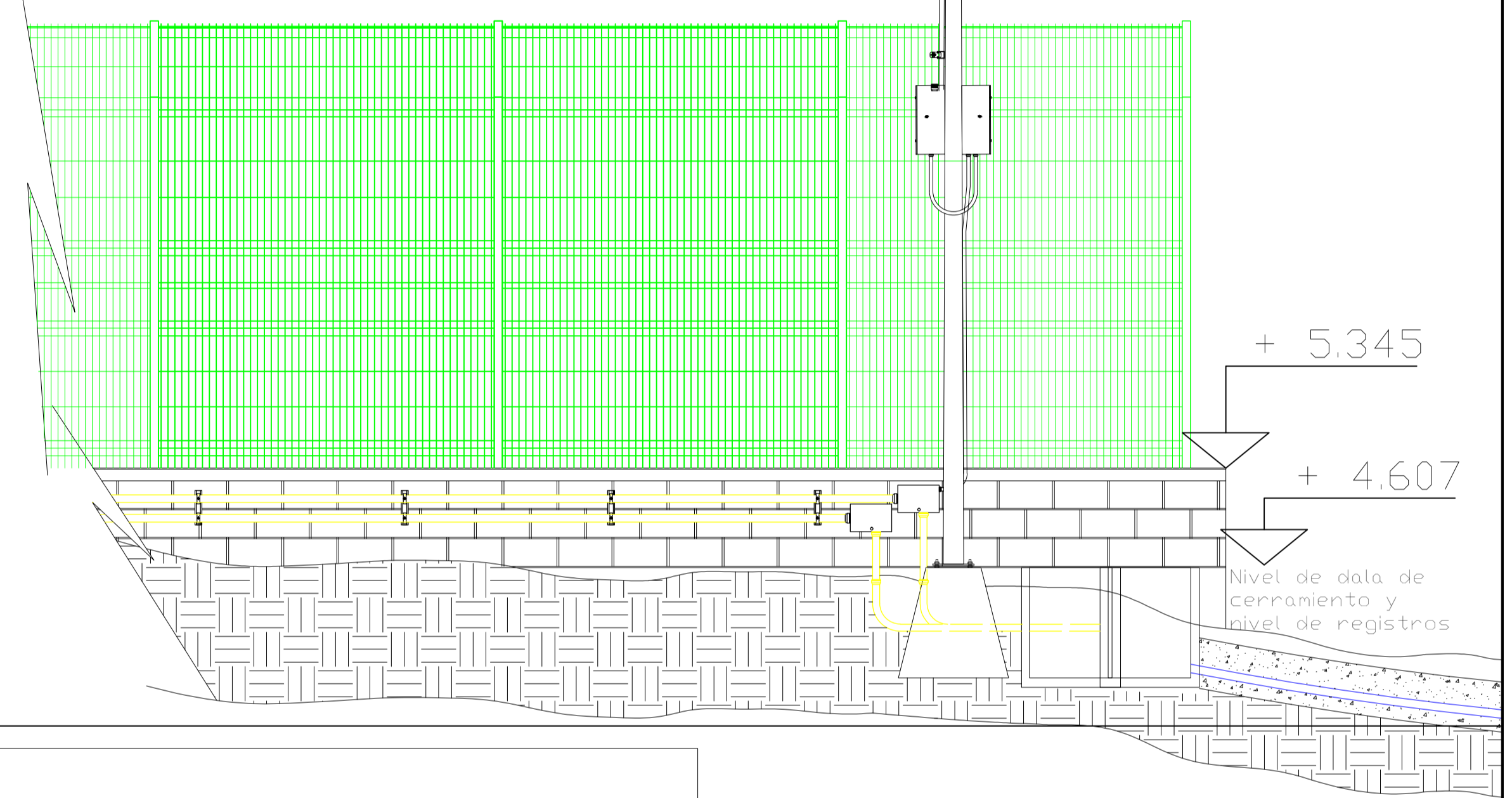
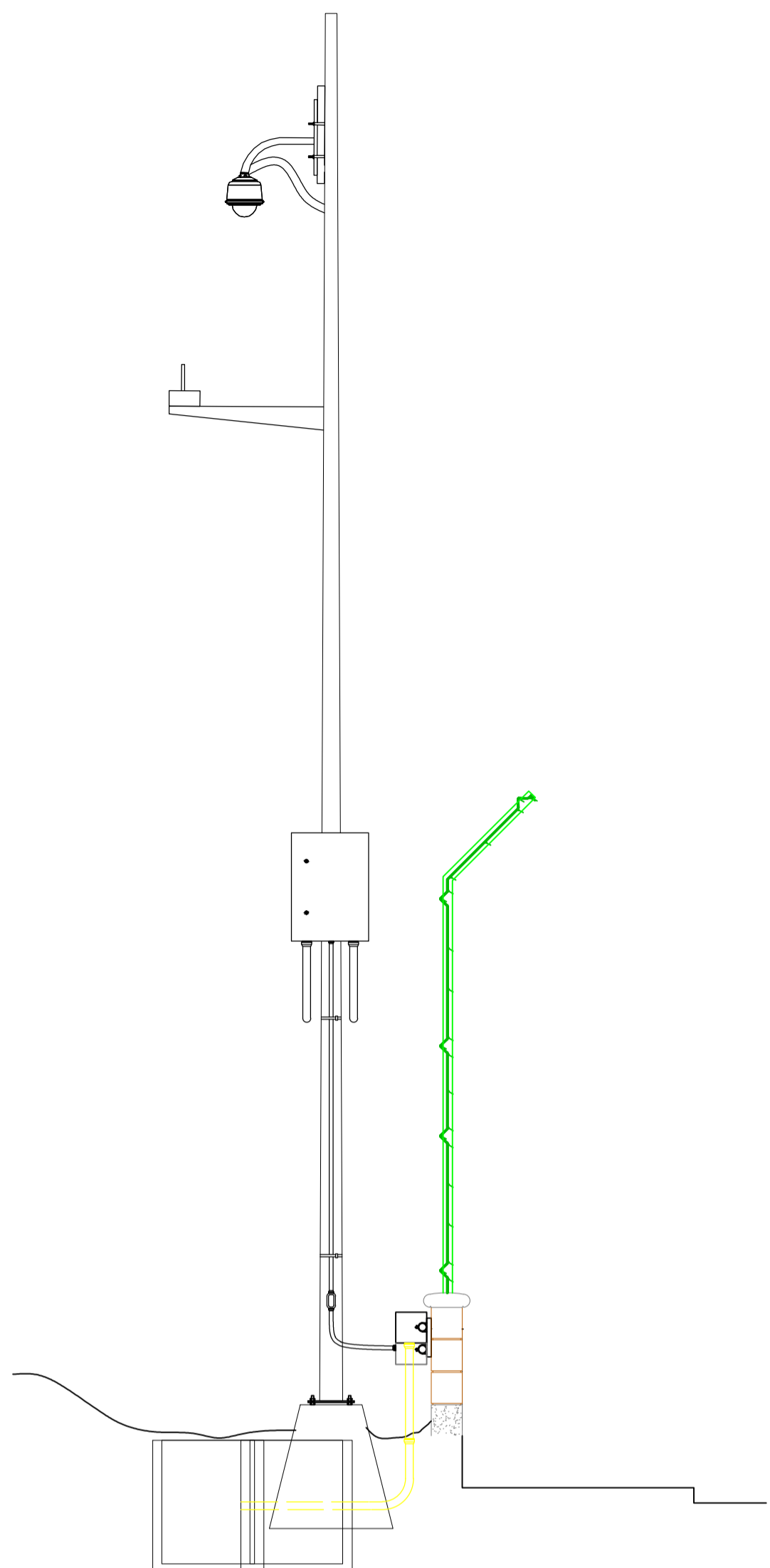

+ 5.345

+ 4.607

Nivel de dala de cerramiento y nivel de registros

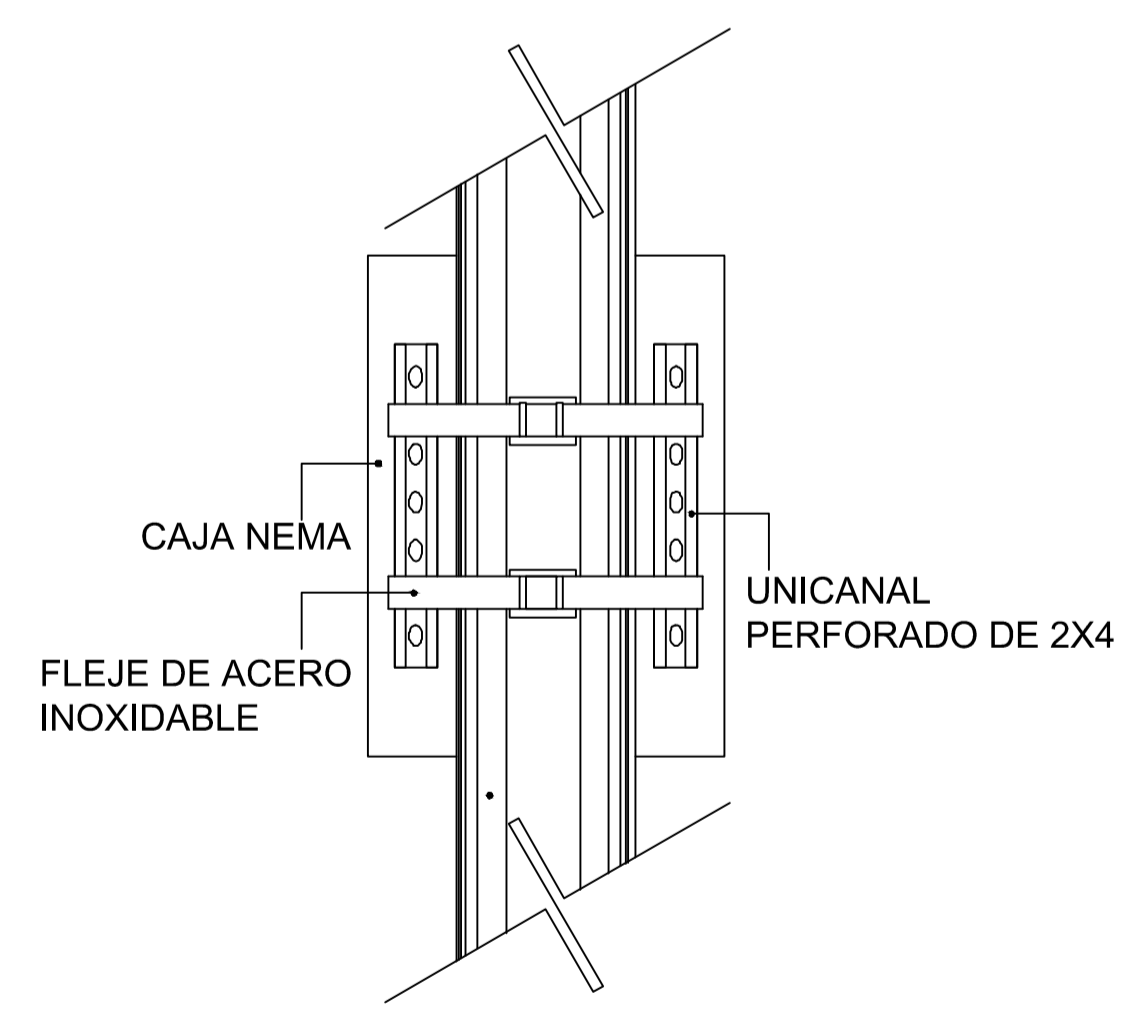

DETALLE DE COLOCACION Y FIJACION DE CAJA NEMA IP66 72X51X25 CM

REVISIONES

No.	FECHA	CONCEPTO	FIRMA

SCT
SECRETARIA DE COMUNICACIONES Y TRANSPORTES

COORDINACION GENERAL DE PUERTOS Y MARINA MERCANTE

DIRECTOR GENERAL DE PUERTOS	DIRECTOR DE OBRAS MARITIMAS Y DRAGADO	SUBDIRECTOR DE CONSTRUCCION Y SUPERVISION DE CONTROL DE OBRAS
UD. ALEJANDRO HERNANDEZ C.	ARD. ARTURO PEREZ CASTRO	INC. ENRIQUE ALVAREZ GONZALEZ

MANZANILLO
COORDINACION GENERAL DE PUERTOS Y MARINA MERCANTE

Administracion Portuaria Integral de Manzanillo S.A. de C.V.

DIRECTOR GENERAL	GERENTE DE INGENIERIA	SUBGERENTE TECNICO DE PROYECTOS	SUBGERENTE DE CONSTRUCCION Y MANTENIMIENTO
JORGE RUBEN BUSTOS (SENO VICRAMIRANI)	JULIO CESAR MUELA (LOPEZ ENRIQUETA)	OSCAR LOPEZ MIRANDA (LOPEZ MIRANDA)	DANIEL ANSIBURO BURGUETE (LOPEZ MIRANDA)

PLANO DE REFERENCIA 1:	PLANO DE REFERENCIA 1:
ARCI INVO:	PI-27-05-15
FECHA:	ABRIL 2015
IMPRESION:	ABRIL 2015
OTMRO:	INC. OSCAR LOPEZ MIRANDA
PLANO Y DISEÑO:	TEC. FERNANDO MUÑOZ JACUANO

PLANO :
CONSTRUCCION DE BARDA PERIMETRAL EN ZONA NAVAL DE LA ZONA NORTE EN EL PUERTO INTERIOR DE SAN PEDRITO, MANZANILLO, COL
PLANO DE DETALLES EN POSTE PARA CAMARA

APIMAN-PL-27-05-15